



Poder Judicial de la Ciudad de Buenos Aires

Consejo de la Magistratura



Manual De Identidad Visual

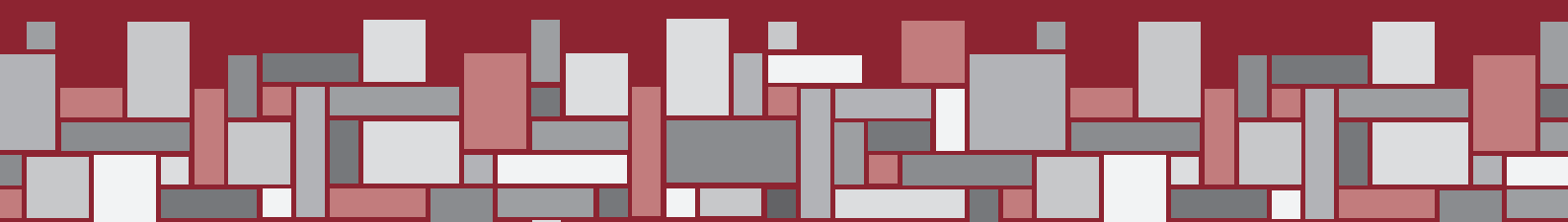

1 INTRODUCCIÓN



Desde la presidencia de la Comisión de Fortalecimiento Institucional y Planificación Estratégica y junto a mi equipo de trabajo nos embarcamos en diseñar y actualizar una de las herramientas graficas más importantes del Consejo de la Magistratura de la CABA: el Manual de Identidad Visual, que se había desarrollado en el año 2009 con la intención de establecer criterios que permitan lograr una clara identidad institucional. Se trata de un instrumento de gran valor y necesidad, ya que la comunicación es hoy un pilar esencial en la gestión de toda organización.

La imagen de una institución es más que un conjunto de decisiones vinculadas al diseño o la cuestión estética. Se trata de aquellos atributos que, a los ojos de las personas, definen al organismo y representan sus cualidades y características. Que contemos con una identidad visual fuerte e identificable constituye un instrumento indispensable para nuestro fortalecimiento institucional, ya que permite afianzar la imagen del Poder Judicial en la comunidad y aumentar su reconocimiento.

En un espacio simbólico saturado y muchas veces caótico, construir un mensaje con solidez y coherencia, que refuerce la imagen pública del Poder Judicial y se acerque a la ciudadanía, constituye una necesidad. La creación de nuestro manual forjó por primera vez normas en torno a esta utilización de escudos, nomenclaturas, colores y tipografías.

Con la intención de profundizar este proceso y brindar herramientas para cubrir nuevas necesidades asociadas, por ejemplo, con las nuevas tecnologías, encaramos en 2014 la readecuación del Manual de Identidad Visual. En este proceso, procuramos mantener y reforzar los criterios visuales institucionales ya delineados, que brindaron durante estos años unidad y homogeneidad de criterio a nuestra organización, a la vez que buscamos acompañar desde la imagen externa el proceso de modernización que se desarrolla en el Poder Judicial.

Estas páginas, resultado de un arduo pero productivo camino, sólo fueron posibles a partir del trabajo conjunto entre múltiples áreas de la institución, coordinado por el equipo de la Unidad Consejero y de la Comisión de Fortalecimiento Institucional y Planificación Estratégica. A todos ellos les agradecemos y esperamos que sigan formando parte del proceso de modernización de nuestro Poder Judicial.

Dra. Agustina Olivero Majdalani

*Presidenta de la Comisión de Fortalecimiento Institucional
y Planificación Estratégica*

LA READECUACIÓN DEL MANUAL DE IDENTIDAD VISUAL

La readecuación del Manual de Identidad Visual del Consejo de la Magistratura responde a la necesidad de sistematizar y homogeneizar la estructura comunicacional de la institución, adecuándola a las formas de comunicación y cánones que rigen en la actualidad. A su vez, acompaña las modificaciones introducidas por la legislación vigente a la imagen visual de la Ciudad de Buenos Aires, mediante la sanción de la Ley N° 4408.

En este sentido, se advirtió en el Consejo de la Magistratura la aparición de diversas necesidades de comunicación que no estaban contempladas en el Manual de Identidad Visual. Un ejemplo es todo lo referente a sistemas informáticos y nuevas tecnologías de información y comunicación (TICs).

El Manual de Identidad Visual procura desde su creación establecer pautas claras y concisas que permitan modernizar y otorgar mayor eficacia a los procesos de comunicación vigentes, tornándolos más amigables para aquellos que tienen la responsabilidad de gestionar la imagen institucional de la organización.

UTILIDAD DEL MANUAL

El presente Manual de Identidad Visual tiene como fin normar la creación de piezas gráficas en el ámbito del Consejo de la Magistratura de la Ciudad Autónoma de Buenos Aires. Mediante su implementación se busca sostener en el tiempo una presencia coherente y coordinada del concepto institucional del Consejo. El Manual de Identidad Visual se erige así como una de las herramientas básicas para la consolidación de una política de comunicación institucional que apunta a fortalecer la identidad de la organización.

La función primordial de este documento es asegurar la adecuada aplicación de los elementos visuales del Consejo, mediante pautas precisas y determinadas. Por ello, se ha definido un sistema de especificaciones detalladas para la producción de cualquier elemento gráfico, así como un sistema de plantillas y modelos disponibles para su utilización.

La obligatoriedad de aplicación del presente manual comprende a todos los miembros del Consejo de la Magistratura de la Ciudad Autónoma de Buenos Aires y a quienes participen de forma directa o indirecta en la difusión de su identidad corporativa. Las definiciones en torno a casos no contemplados en esta guía deberán ser consultados con las autoridades que designe para tal fin la Comisión de Fortalecimiento Institucional y Planificación Estratégica del Consejo.



CONCEPTO INSTITUCIONAL

El Consejo de la Magistratura es un órgano permanente de selección de magistrados, gobierno y administración del Poder Judicial de la Ciudad Autónoma de Buenos Aires con la función de asegurar su independencia, garantizar la eficaz prestación del servicio de administración de justicia, promover el óptimo nivel de sus integrantes, y lograr la satisfacción de las demandas sociales sobre la función jurisdiccional del Estado.

Ley N° 31 (Estructura orgánica del Consejo de la Magistratura)

La misión y función del Consejo de la Magistratura de la Ciudad de Buenos Aires se orienta a garantizar un servicio de justicia dinámico y accesible para todos. La proyección de la institución en la ciudadanía requiere generar confianza, mostrar estabilidad y coherencia, y un desarrollo de tareas ajustado a sus funciones.

A la hora de construir la identidad visual del Consejo de la Magistratura, se priorizaron valores de solidez institucional, sobriedad e independencia, así como modernización, confianza y cercanía con la ciudadanía. Debido a la pregnancia de la actual identidad cromática, se eligió mantener los colores bordeaux y gris como colores institucionales del Consejo de la Magistratura de la Ciudad Autónoma de Buenos Aires e incorporar como parte de su imagen visual las guardas empleadas en la ambientación de los nuevos edificios construidos en la órbita del Poder Judicial.

ICONOGRAFÍA



Archivo de procesador de texto. Editable o plantilla.
Puede ser .pdf o archivo de Microsoft Word



Archivo de imagen pixelar
Puede ser .jpg, .gif, .tiff, entre otros



Archivo de tipo vectorial. Editable o plantilla.
Puede ser .ai, .eps.





Poder Judicial de la Ciudad de Buenos Aires
Consejo de la Magistratura

Buenos Aires, 15 de abril de 2014

DICTAMEN CFIPE N° 19/2014

VISTO:

La Resolución CM N° 111/09, la Actuación N° 07409/14 sobre “Readecuación del Manual de Identidad Visual”, y;

CONSIDERANDO:

Que desde su creación, en el Consejo de la Magistratura de la Ciudad de Buenos Aires es frecuente observar en material de uso corriente el empleo de diferentes escudos, nomenclaturas, colores y tipografías, lo cual ha dificultado la posibilidad de asociación por parte de los destinatarios de la comunicación;

Que en tal sentido, mediante la Res. CM N° 111/09 se delegó en la Comisión de Fortalecimiento Institucional, Planificación Estratégica y Política Judicial la definición de la identidad visual institucional - isologotipo, color institucional y tipografía- del Consejo de la Magistratura de la Ciudad de Buenos Aires;

Que mediante dicha delegación se incorporó un Manual de Identidad Visual mediante el cual se busca sostener en el tiempo una presencia coherente y coordinada del Concepto Institucional del Consejo de la Magistratura, comunicando sus atributos diferenciales y acercándose a los objetivos derivados de sus funciones (Constitución de la Ciudad de Buenos Aires art. 116);

Que, el Manual norma la utilización de un isologotipo, colores institucionales y tipografías, tanto en papelería externa e interna como también en publicaciones, aplicaciones digitales (plantillas de correo electrónico, presentaciones, página web, etc.), avisos, señalética y gráfica vehicular;

Que un Manual de Identidad Visual es una de las herramientas básicas de una política de comunicación institucional que apunta a fortalecer la identidad de la organización y asegurar una imagen ajustada a ella entre los distintos públicos con los que se vincula;

Que el mismo ha cumplido con los objetivos propuestos y se ha logrado un gran avance respecto de la unificación de criterios dentro del Consejo de la Magistratura de la Ciudad de Buenos Aires.

Que, en estos últimos años de trabajo del Consejo de la Magistratura, se ha advertido que varias necesidades no estaban contempladas en el Manual de Identidad Visual y además otras han evolucionado, por ejemplo las referentes a las mejoras en los sistemas informáticos;

Que en ese contexto, es conveniente y razonable unificar criterios, estableciendo formas y estilos para estas necesidades detectadas y para cubrir aquellos avances.

Que en función de esto, resulta de interés establecer una readecuación al Manual de Identidad Visual mencionado.

Por ello, en ejercicio de las atribuciones otorgadas por el Artículo 116 de la Constitución de la Ciudad Autónoma de Buenos Aires y la Ley N° 31;

LA COMISIÓN DE FORTALECIMIENTO INSTITUCIONAL y PLANIFICACIÓN ESTRATEGIA DICTAMINA:

Artículo 1º: Convócase a un grupo de trabajo, compuesto por personal de la Secretaría de Planeamiento Estratégico, de la Secretaría de Innovación, de la Dirección de Servicios Generales y Obras Menores y de la asistencia técnica correspondiente, coordinadas por la Presidencia de la Comisión de Fortalecimiento Institucional y Planificación Estratégica, a fin de que confeccionen una readecuación al Manual de Identidad Visual vigente, conforme el plan de trabajo que como Anexo I forma parte del presente.

Artículo 2º: Regístrese y comuníquese a los interesados. Cumplido, pase a la Comisión de Administración, Gestión y Modernización Judicial.

DICTAMEN CFIPE N° 19/2014



Poder Judicial de la Ciudad de Buenos Aires
Consejo de la Magistratura

Buenos Aires, 06 de marzo del 2009

DICTAMEN CFIPEyPJ N° 3 /2009

VISTO:

La actuación N° 04.721/09, y,

CONSIDERANDO:

Que, tal como se desprende de los diversos informes remitidos por el Centro de Planificación Estratégica a esta Comisión, en la actualidad el Consejo de la Magistratura carece de normas que garanticen la coherencia en el uso de elementos visuales. Como consecuencia de ellos, en material corriente se aprecia el empleo de diferentes escudos, nomenclatura, color y tipografía, lo cual dificulta la posibilidad de asociación por parte de los destinatarios de la comunicación.

Que la comunicación de una institución se ejecuta sobre la base de una identidad que, a su vez, se apoya en una imagen normada: la identidad visual. Esta, entendida como lenguaje visual propio que da prestigio y diferencia con el resto, contempla la utilización de un isologotipo (en el caso de la Magistratura el escudo y su nomenclatura), un color institucional y tipografías definidas tanto en papelería como en publicaciones, señalética, página web, intranet y avisos institucionales.

Que en la actualidad esta necesidad se ve claramente reflejada en virtud de las diferentes, y gran cantidad, de publicaciones que el Consejo de la Magistratura lleva a cabo, sin existir rasgos que las identifiquen como propias de una misma institución.

Que lo mismo sucede con las comunicaciones internas y externas, en cuyo uso cotidiano pueden observarse notas con la leyenda “Consejo de la Magistratura”, “Consejo de la Magistratura de la Ciudad”, “Consejo de la Magistratura de la Ciudad Autónoma de Buenos Aires”, “Consejo de la Magistratura de la Ciudad Autónoma de Buenos Aires – Poder Judicial” con diferentes tipografías. Lo mismo sucede con la utilización del escudo. En definitiva, cada área del Consejo elige según su criterio el isologotipo.

Que la necesidad de una identificación pública cada vez más clara obliga a toda institución u organismo a manifestarse como una entidad unitaria y coherente. Para ello es necesario poseer una estrategia que permita garantizar una identidad precisa y efectiva. Esto se aplica especialmente a la calidad y al diseño de servicios, a la arquitectura de los edificios, al contenido y al diseño formal de los medios de comunicación, así como a las acciones internas y externas.

Que el Centro de Planificación Estratégica –que forma parte de esta Comisión- ha trabajado en el marco de la implementación del Primer Plan Estratégico Consensuado del Consejo de la Magistratura, especialmente en la formulación de un programa de desarrollo estratégico de la comunicación (SIC03, aprobado por Resolución CM 870/07).

Que el objetivo del Programa precedentemente mencionado excede el tema aquí planteado, pero requiere de la definición del isologotipo, del color institucional y las tipografías, para poder avanzar, entre otros productos, en un “Manual de Identidad Visual”.

Que esta Comisión está convencida de la necesidad de unificar criterios a fin de lograr una identidad clara que identifique al Organismo, toda vez que la identidad visual es una herramienta indispensable para el fortalecimiento institucional, ya que permite afianzar la imagen del Poder Judicial ante el resto de la comunidad. Por ello, y en función de las atribuciones conferidas por el Art. 116 de la Constitución de la Ciudad Autónoma de Buenos Aires, la Ley 31, y sus modificaciones;

**LA COMISIÓN FORTALECIMIENTO INSTITUCIONAL,
PLANIFICACIÓN ESTRATÉGICA Y POLÍTICA JUDICIAL
DEL CONSEJO DE LA MAGISTRATURA
DE LA CIUDAD AUTÓNOMA DE BUENOS AIRES
DICTAMINA:**

Artículo 1º: Proponer al Plenario que delegue en esta Comisión la definición de la Identidad visual institucional del Consejo de la Magistratura de la Ciudad de Buenos Aires.

Artículo 2º: Regístrese y pase a la Dirección Ejecutiva, a sus efectos.

DICTAMEN CFIPE N° 3/2009



Poder Judicial de la Ciudad de Buenos Aires
Consejo de la Magistratura

Buenos Aires, 26 de marzo de 2009

RESOLUCIÓN N° 111/2009

VISTO:

La actuación N° 04.721/09, el dictamen N° 3/09 de la Comisión de Fortalecimiento Institucional, Planificación Estratégica y Política Judicial y ,

CONSIDERANDO:

Que mediante la actuación N° 04.721/09 tramitan diversos informes remitidos por el Centro de Planificación Estratégica de los cuales se desprende que, en la actualidad, el Consejo de la Magistratura carece de normas que garanticen coherencia en el uso de elementos visuales. Como consecuencia de ello, en material corriente se aprecia el empleo de diferentes escudos, nomenclatura, color y tipografía, lo cual dificulta la posibilidad de asociación por parte de los destinatarios de la comunicación.

Que la comunicación de una institución se ejecuta sobre la base de una identidad que, a su vez, se apoya en una imagen normada: la identidad visual. Ésta, entendida como lenguaje visual propio que da prestigio y diferencia del resto, contempla la utilización de un isologotipo (en el caso de la Magistratura el escudo y su nomenclatura), un color institucional y tipografías definidas tanto en papelería como en publicaciones, señalética, página web, intranet y avisos institucionales.

Que, por otra parte, lo mismo sucede con las comunicaciones internas y externas, en cuyo uso cotidiano pueden observarse notas con la leyenda “Consejo de la Magistratura”, “Consejo de la Magistratura de la Ciudad”, “Consejo de la Magistratura de la Ciudad Autónoma de Buenos Aires”, “Consejo de la Magistratura de la Ciudad Autónoma de Buenos Aires - Poder Judicial” con diferentes tipografías. Lo mismo ocurre con la utilización del escudo. En definitiva, cada área del Consejo elige, según su criterio, el isologotipo.

Que, en consecuencia, es necesaria una identificación pública como una entidad unitaria y coherente. Para ello se requiere una estrategia que permita garantizar una identidad precisa y efectiva. Esto se aplica especialmente a la calidad y al diseño de servicios, a la arquitectura de los edificios, al contenido y al diseño formal de los medios de comunicación, así como a las acciones internas y externas.

Que a su vez el Centro de Planificación Estratégica -que forma parte de la Comisión de la Comisión de Fortalecimiento Institucional y Planificación Estratégica y Política Judicial- está trabajando en el marco de la implementación del Primer Plan Estratégico Consensuado del Consejo de la Magistratura, específicamente en la formulación de un programa de desarrollo estratégico de la comunicación (SIC03, aprobado por Resolución CM 870/07).

Que este Cuerpo coincide con la Comisión en que para el avance del Programa mencionado se requiere la definición del isologotipo, del color institucional y las tipografías, para poder obtener -entre otros productos-, un “Manual de Identidad Visual”.

Que, en este orden de ideas resulta conveniente y razonable unificar criterios a fin de lograr una identidad clara que identifique al Organismo, toda vez que la identidad visual institucional es una herramienta indispensable para el fortalecimiento institucional, ya que permite afianzar la imagen del Poder Judicial ante el resto de la comunidad.

Por ello, en función de las atribuciones conferidas por el Art. 116 de la Constitución de la Ciudad Autónoma de Buenos Aires, la Ley 31, y sus modificatorias;

EL CONSEJO DE LA MAGISTRATURA DE LA CIUDAD AUTÓNOMA DE BUENOS AIRES RESUELVE:

Art. 1º: Delegar en la Comisión de Fortalecimiento Institucional, Planificación Estratégica y Política Judicial la definición de la identidad visual institucional - isologotipo, color institucional y tipografía- del Consejo de la Magistratura de la Ciudad de Buenos Aires.

Art. 2º: Regístrese, comuníquese a la Comisión de Fortalecimiento Institucional, Planificación Estratégica y Política Judicial, y por su intermedio al Centro de Planificación Estratégica, publíquese en la Página Web del Poder Judicial de la Ciudad Autónoma de Buenos Aires y, oportunamente, archívese.

RESOLUCIÓN N° 111/2009



Poder Judicial de la Ciudad de Buenos Aires
Consejo de la Magistratura

Buenos Aires, 16 de noviembre de 2009

DICTAMEN CFIFEyPJ N° 20 /2009

VISTO:

Las Resoluciones CM Nros 870/2007, 111/2009 y 315/2009, y,

CONSIDERANDO:

Que la elaboración del Manual de Identidad Visual es una de las actividades previstas en la formulación del “Programa de desarrollo estratégico de la comunicación (SIC 03)” (Res. CM N° 315/2009), que integra la línea estratégica “Sistemas de Información y Comunicaciones” del Primer Plan Estratégico Consensuado del Consejo de la Magistratura (Res. CM N° 870/2009).

Que la comunicación de una institución se ejecuta sobre la base de una identidad que, a su vez, se apoya en una imagen normada: la identidad visual.

Que un Manual de Identidad Visual es una de las herramientas básicas de una política de comunicación institucional que apunta a fortalecer la identidad de la organización y asegurar una imagen ajustada a ella entre los distintos públicos con los que se vincula, tanto internos como externos.

Que el Consejo de la Magistratura carece de normas que garanticen coherencia en el uso de elementos visuales, por lo que es frecuente observar en material de uso corriente el empleo de diferentes escudos, nomenclaturas, colores y tipografías, lo cual dificulta la posibilidad de asociación por parte de los destinatarios de la comunicación.

Que en ese contexto, resulta conveniente y razonable unificar criterios, estableciendo formas y estilos de los elementos del sistema de referencia gráfica en un documento de fácil acceso, interpretación y aplicación en los diferentes usos.

Que el Manual de Identidad Visual proporciona normas comunes en las distintas aplicaciones y, a la vez, admite variantes para las distintas necesidades y soportes comunicacionales, logrando una coherencia que

evita tanto el desorden como la inflexibilidad visuales.

Que los conceptos visuales contenidos en el Manual responden a la Visión del Consejo de la Magistratura (Res. CM N° 870/2007) e intentan reforzar la pertenencia del Consejo de la Magistratura al Poder Judicial y la de éste a la Ciudad de Buenos Aires, al mismo tiempo que realzar los conceptos de independencia, inmediatez y solidez.

Que con la incorporación del Manual se espera sostener en el tiempo una presencia coordinada de los conceptos institucionales del Consejo de la Magistratura, comunicando sus atributos diferenciales acercándose a los objetivos derivados de sus funciones, enunciadas en la Constitución de nuestra Ciudad.

Que mediante el Manual de Identidad Visual cuya aprobación se propone, se fija un sistema de identidad visual, que incluye el concepto institucional, el logotipo (nomenclatura), el isotipo (escudo), los usos tipográficos y cromáticos.

Que mediante Resolución CM N° 111/09 se delegó en esta Comisión la definición de la identidad visual institucional (isologotipo, color institucional y tipografía) del Consejo de la Magistratura.

Que, a su vez, en la reunión de Comisión del 30 de marzo del año en curso, el Sr. Secretario del Centro de Planificación Estratégica Dr. Juan José Pi de la Serra, solicitó a los integrantes de la Comisión que se delegara en un Consejero de la Comisión la definición de la identidad visual, a los efectos de poder elevar una propuesta en menor tiempo, decidiéndose que dicha tarea fuera delegada en el Consejero Dr. Gabriel Vega.

Que para definir la identidad visual se realizaron cinco reuniones entre el 5 de mayo y el 23 de junio del año en curso, de las que participaron quienes integran el Proyecto SIC 03 y se presentaron al Consejero Gabriel Vega tres informes de avance.

Asimismo, en el mes de septiembre se realizó una última reunión junto con el Dr. Vega, oportunidad en la cual se revisó la versión completa del Manual.

Que el Consejero Vega propuso a los integrantes de la Comisión la aprobación del Manual de Identidad Visual, poniendo a consideración la definición del color institucional, proponiendo dos alternativas.

Que, luego de analizar las alternativas, los Consejeros integrantes de la Comisión definen –en función de la delegación efectuada mediante Resolución CM N° 111/09- el isologotipo y la tipografía que integrarán la identidad visual institucional y que se encuentran establecidas en el Manual de Identidad Visual, cuya aprobación proponen al Plenario.

Con relación al color institucional, los Sres. Consejeros deciden proponer al Plenario la aprobación del Pantone 194C (ANEXO I)

Que se considera necesario prever un periodo de tiempo razonable para la adaptación de las distintas áreas a los nuevos usos y estilos normados en el Manual y, a la vez, resulta conveniente delegar en el Centro de Planificación Estratégica dicha implementación.

Por ello, en ejercicio de las atribuciones conferidas por el Art. 116 de la Constitución de la Ciudad Autónoma de Buenos Aires y la Ley N° 31,

LA COMISIÓN FORTALECIMIENTO INSTITUCIONAL, PLANIFICACIÓN ESTRATÉGICA Y POLÍTICA JUDICIAL DICTAMINA:

Artículo 1º: Proponer al Plenario la aprobación del Manual de Identidad Visual que integra el presente como ANEXO I.

Artículo 2º: Proponer al Plenario la delegación en el Centro de Planificación Estratégica de la implementación del uso y aplicación del Manual de Identidad Visual, cuya aprobación se propone.

Artículo 3º: Proponer al Plenario que establezca la obligatoriedad del uso del Manual de Identidad Visual a partir del 1º de abril de 2010.

Artículo 4º: Regístrese y pase a la Dirección de Coordinación Ejecutiva a efectos de su incorporación en el Orden del Día del próximo Plenario de Consejeros.

DICTAMEN CFIPEyPJ N° 20 / 2009



Poder Judicial de la Ciudad de Buenos Aires
Consejo de la Magistratura

Buenos Aires, 3 de diciembre de 2009

RESOLUCIÓN N° 784/2009

VISTO:

La actuación N° 04.721/09, el dictamen N° 20/09 de la Comisión de Fortalecimiento Institucional, Planificación Estratégica y Política Judicial y ,

CONSIDERANDO:

Que mediante el Dictamen referenciado la Comisión de Fortalecimiento Institucional, Planificación Estratégica y Política Judicial propone a este Cuerpo la aprobación de un Manual de Identidad Visual (anexo I del dictamen).

Que mediante Resolución CM N° 111/09, se delegó en la Comisión dictaminante la definición de la identidad visual institucional –isologotipo, color institucional y tipografía- de este Consejo.

Que la elaboración de un Manual de Identidad Visual es una de las actividades previstas en la formulación del “Programa de desarrollo estratégico de la Comunicación (SIC03)”, que integra la línea estratégica “Sistemas de Información y Comunicaciones” del Primer Plan Estratégico Consensuado del Consejo de la Magistratura (Res. N° 870/07).

Que la Comisión expresa que la comunicación de una institución se ejecuta sobre la base de una identidad que, a su vez, se apoya en una imagen normada: la identidad visual.

Que por otra parte, un Manual de Identidad Visual es una de la herramientas básicas de una política de comunicación institucional que apunta a fortalecer la identidad de la organización y asegurar una imagen ajustada a ella entre los distintos públicos con los que se vincula, tanto internos como externos.

Que este Consejo de la Magistratura carece de normas que garanticen coherencia en el uso de elementos visuales, por lo que es frecuente observar material del uso corriente el empleo de diferentes escudos, nomenclaturas, colores y tipografías, lo cual dificulta la posibilidad de asociación por parte de los destinatarios de la comunicación.

Que en este contexto, resulta conveniente y razonable unificar criterios, estableciendo formas y estilos de los elementos del sistema de referencia gráfica en un documento de fácil acceso, interpretación y aplicación en los diferentes usos.

Que el Manual de Identidad Visual proporciona normas comunes en las distintas aplicaciones y, a la vez, admite variantes para las distintas necesidades y soportes comunicacionales, logrando una coherencia que evita tanto el desorden como la inflexibilidad visuales.

Que en consecuencia, los conceptos visuales contenidos en el Manual responden a la Visión del Consejo de la Magistratura –Res. CM N° 870/07- e intentan reforzar la pertenencia del Consejo de la Magistratura al Poder Judicial y la de éste a la Ciudad Autónoma de Buenos Aires, al mismo tiempo que realzar los conceptos de independencia, inmediatez y solidez.

Que con la incorporación del Manual se espera sostener en el tiempo una presencia coordinada de los conceptos institucionales de este Consejo de la Magistratura, comunicando sus atributos diferenciales y acercándose a los objetivos derivados de sus funciones, enunciadas en la Constitución local.

Que mediante el Manual de Identidad visual cuya aprobación se propone, se fija un sistema de identidad visual, que incluye el concepto institucional, el logotipo (nomenclatura), el isogotipo (escudo), los usos tipográficos y cromáticos.

Que el color institucional que propone la Comisión es identificado como Pantone 194C.

Que la Comisión propone establecer la obligatoriedad del uso del Manual de Identidad Visual a partir del 1° de abril de 2010, y delegar en el Centro de Planificación Estratégica la implementación del uso y aplicación del mismo.

Que este Cuerpo, coincide en que resulta necesario prever un período de tiempo razonable para la adaptación de las distintas áreas a los nuevos usos y estilos normados en el Manual y, a la vez, resulta conveniente delegar en el Centro de Planificación Estratégica dicha implementación.

Por ello, en función de las atribuciones conferidas por el Art. 116 de la Constitución de la Ciudad Autónoma de Buenos Aires, la Ley 31, y sus modificatorias;

EL CONSEJO DE LA MAGISTRATURA DE LA CIUDAD AUTÓNOMA DE BUENOS AIRES RESUELVE:

Art.1°: Aprobar el “Manual de Identidad Visual” obrante como ANEXO IO del dictamen N° 20/09 de la Comisión de Fortalecimiento Institucional, Planificación Estratégica y Política Judicial.

Art.2°: Disponer la obligatoriedad del uso del Manual aprobado mediante el Artículo 1° a partir del 1° de abril de 2010.

Art.3º: Delegar en el Centro de Planificación Estratégica la implementación del uso y aplicación del Manual aprobado mediante el Artículo 1º.

Art.4º: Regístrese, comuníquese a la Comisión de Fortalecimiento Institucional, Planificación Estratégica y

RESOLUCIÓN N° 784/2009

2 IDENTIDAD



Se utilizará como isotipo del Consejo de la Magistratura el escudo oficial de la Ciudad Autónoma de Buenos Aires, por ser el Consejo un organismo oficial perteneciente a la jurisdicción.

La versión del escudo que se exhibe es la única versión autorizada a partir de la ley N° 4.408, sancionada el 29 de noviembre de 2012 por la Legislatura de la Ciudad de Buenos Aires.



TAMAÑOS MÁXIMOS Y MÍNIMOS

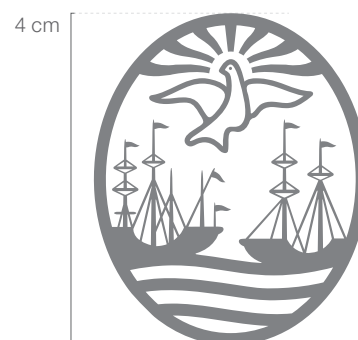
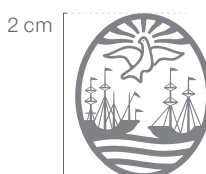

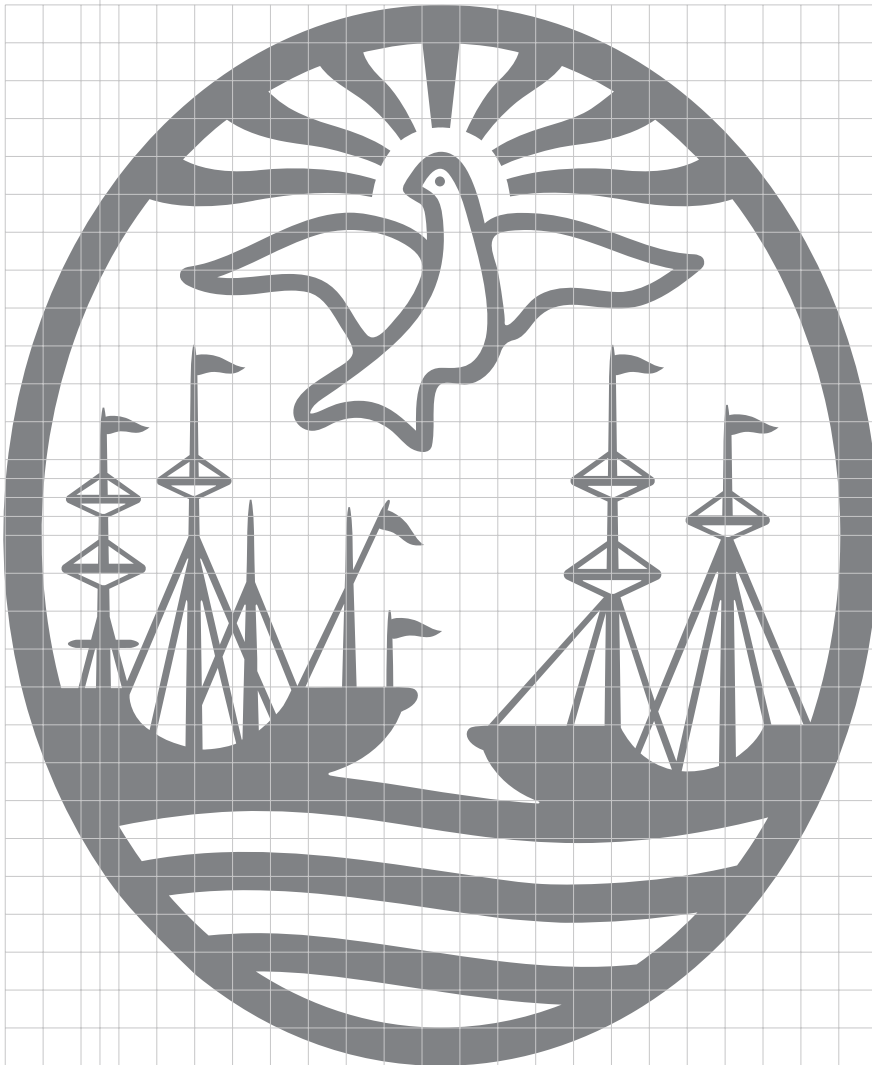

**GRILLA CONSTRUCTIVA /
PROPORCIONES**

Relaciones, medidas y proporciones
provenientes del grosor de línea del óvalo
que contiene al escudo de la Ciudad
Autónoma de Buenos Aires.





Poder Judicial de la Ciudad de Buenos Aires **Consejo de la Magistratura**

La nomenclatura “Poder Judicial de la Ciudad de Buenos Aires” responde a la característica distintiva de la jurisdicción a la que pertenece orgánicamente el Consejo de la Magistratura.

El orden de las líneas de lectura adopta un esquema que va de lo general a lo particular, colocando en primer lugar la institución “Poder Judicial” con el genitivo posesivo relativo a la jurisdicción “de la Ciudad de Buenos Aires” y, luego el organismo. De esta manera se facilita la identificación jurisdiccional del Consejo de la Magistratura y se refuerza, al mismo tiempo, la pertenencia al Poder Judicial.

Una vez asumida una nomenclatura para el Consejo de la Magistratura, la misma deberá repetirse en todas las aplicaciones y usos visuales institucionales.

TIPOGRAFÍA INSTITUCIONAL

La tipografía institucional utilizada en el isologotipo será Times New Roman en sus variables bold y regular. Se realizó un ajuste de interletra al 85% para lograr un bloque más sólido visualmente. Queda prohibida la utilización de la tipografía sin dicho ajuste para el isologotipo.



Poder Judicial de la Ciudad de Buenos Aires
Consejo de la Magistratura

✓ VERSIÓN CORRECTA.
INTERLÍNEA AJUSTADA



Poder Judicial de la Ciudad de Buenos Aires
Consejo de la Magistratura

✗ VERSIÓN INCORRECTA.
INTERLÍNEA AUTOMÁTICA



Poder Judicial de la Ciudad de Buenos Aires
Consejo de la Magistratura

✓ VERSIÓN CORRECTA.
INTERLÍNEA AJUSTADA



Poder Judicial de la Ciudad de Buenos Aires
Consejo de la Magistratura

✗ VERSIÓN INCORRECTA.
INTERLÍNEA AUTOMÁTICA

✓ VERSIÓN CORRECTA.
MARGNACIÓN IZQUIERDA



Poder Judicial de la Ciudad de Buenos Aires
Consejo de la Magistratura

✗ VERSIÓN INCORRECTA.
MARGINACIÓN DERECHA

Poder Judicial de la Ciudad de Buenos Aires
Consejo de la Magistratura



✓ VERSIÓN CORRECTA.
ALINEACIÓN CENTRADA



Poder Judicial de la Ciudad de Buenos Aires
Consejo de la Magistratura

✗ VERSIÓN INCORRECTA.
ESCUDO CENTRADO Y
TIPOGRAFÍA MARGINADA
A LA IZQUIERDA.



Poder Judicial de la Ciudad de Buenos Aires
Consejo de la Magistratura

DIMENSIONES PERMITIDAS



Poder Judicial de la Ciudad de Buenos Aires
Consejo de la Magistratura



Poder Judicial de la Ciudad de Buenos Aires
Consejo de la Magistratura



Poder Judicial de la Ciudad de Buenos Aires
Consejo de la Magistratura



Poder Judicial de la Ciudad de Buenos Aires
Consejo de la Magistratura

USO MÍNIMO PERMITIDO



Poder Judicial de la Ciudad de Buenos Aires
Consejo de la Magistratura

1 cm

Times New Roman Plain 10 pts.
Times New Roman Bold 10 pts.

Este isologotipo deberá utilizarse como se establece en el presente capítulo, quedando prohibida su implementación desprendiendo el escudo de la nomenclatura, ya que estos elementos por separado no sustentan fuerza de marca.

El uso de la nomenclatura o el escudo por separado, queda sujeto a aplicaciones secundarias no formalizadas como isologotipo.

✓ USO PERMITIDO



Poder Judicial de la Ciudad de Buenos Aires
Consejo de la Magistratura

⊘ USO PROHIBIDO

Poder Judicial de la Ciudad de Buenos Aires
Consejo de la Magistratura

⊘ USO PROHIBIDO



DIRECCIONALIDAD

Este isologotipo deberá utilizarse sólo alineado sobre el eje horizontal de 0°.

Queda prohibido su uso en cualquier orientación que lo haga girar perdiendo sus coordenadas, así como también su aplicación en espejo.



 USO PERMITIDO



 USOS PROHIBIDOS

 Prohibido girar

 Prohibido espejar

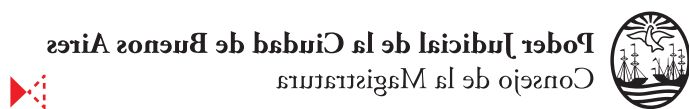

A continuación se describe el uso correcto del isologotipo del Poder Judicial de la Ciudad y sus respectivas declinaciones: Consejo de la Magistratura; Fuero Contencioso Administrativo y Tributario; Fuero Penal Contravencional y de Faltas.



Poder Judicial
Ciudad de Buenos Aires



Poder Judicial de la Ciudad de Buenos Aires
Consejo de la Magistratura



Poder Judicial de la Ciudad de Buenos Aires
Fuero Penal Contravencional y de Faltas



Poder Judicial de la Ciudad de Buenos Aires
Fuero Contencioso Administrativo y Tributario

GRILLA CONSTRUCTIVA

La relación entre isotipo y logotipo es fija e inalterable y sólo puede reproducirse a partir de los originales digitales.



FAMILIA TIPOGRÁFICA PRIMARIA

Times New Roman

a a a a

regular bold italic bold italic

Aa Bb Cc 0 1 2 3 .! ? #

ABCDEFGHIJKLMNOPQRSTUVWXYZ

abcdefghijklmnopqrstuvwxyz

0123456789 \$% & @#(!?,.:;)

FAMILIA TIPOGRÁFICA SECUNDARIA

Helvética Neue

a a a a

light

regular

bold

heavy

Aa Bb Cc 0123 .! ? #

ABCDEFGHIJKLMNOPQRSTUVWXYZ

abcdefghijklmnopqrstuvwxyz

0123456789 \$%&@#(!? ,. : ;)

DESCRIPCIÓN DEL COLOR INSTITUCIONAL

La paleta cromática se compone de negro y bordeaux. Las únicas combinaciones admitidas son las que se detallan en el punto “Identificación del color institucional” más adelante en el presente capítulo.



BLACK 100%

C 0%
M 0%
Y 0%
K 100%

R 0
G 0
B 0

PANTONE 202
100%

C 25%
M 100%
Y 80%
K 25%

R 152
G 26
B 49

GAMA Y USOS PRIMARIOS

Detalle de las escalas de valores permitidas y los usos primarios de cada color

BLACK 100%

100%: Textos

50% al 10%: Fondos grisados para portadas, gráficos, tablas

90% al 5%: Botoneras digitales

80% al 5%: Planos de color para publicaciones

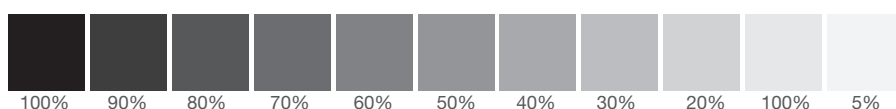

EXCEPCIÓN COLOR PLATA

Podrá utilizarse el color plata en reemplazo del gris para piezas que lo requieran.

100%: Aplicaciones del isologo y destacados en piezas seleccionadas

PANTONE 202

100%: Textos cortos, titulares, copetes

50% al 10%: Fondos grisados para tablas, gráficos

100% al 40%: Botoneras digitales

100% al 80%: Planos de color para publicaciones

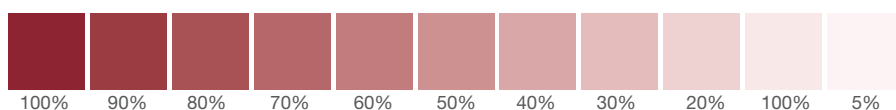

IDENTIFICACIÓN DEL COLOR INSTITUCIONAL

BLACK 100% PLUMA



Poder Judicial de la Ciudad de Buenos Aires
Consejo de la Magistratura

BLACK 100% CALADO



Poder Judicial de la Ciudad de Buenos Aires
Consejo de la Magistratura

PANTONE 202C PLUMA



Poder Judicial de la Ciudad de Buenos Aires
Consejo de la Magistratura

PANTONE 202C CALADO



Poder Judicial de la Ciudad de Buenos Aires
Consejo de la Magistratura

BLACK 50% al 80% PLUMA



Poder Judicial de la Ciudad de Buenos Aires
Consejo de la Magistratura

BLACK 50% CALADO



Poder Judicial de la Ciudad de Buenos Aires
Consejo de la Magistratura

FONDO GRIS 10-30% CALADO
ISOLOGOTIPO GRIS 80-95% PLUMA



Poder Judicial de la Ciudad de Buenos Aires
Consejo de la Magistratura

FONDOS APLICABLES

Para la aplicación de marcas de agua sobre fondo de color deberán respetarse los valores definidos en cada caso.

Queda prohibida cualquier otra combinación que altere esta relación fondo-marca de agua.



Fondo: Pantone® 202 100%

Marca de agua: Pantone® 202 80%



Fondo: Black 50%

Marca de agua: Black 38%



Fondo: Blanco

Marca de agua: Black 20%



Fondo: Black 30%

Marca de agua: Black 23%



USO DE COLOR EN IMÁGENES

Deberán utilizarse imágenes full color cuya colorimetría tienda al gris o bordeaux. En caso de que no predominen dichos colores en la imagen la misma deberá ser utilizada en escala de grises o blanco y negro, o en monocromo bordeaux institucional.

✓ USO PERMITIDO.
Predominan los grises



✗ USO PROHIBIDO
Predomina el cyan y el magenta



✓ USO PERMITIDO.
Monocromo Pantone 202C



✓ USO PERMITIDO.
Escala de grises



USOS PROHIBIDOS

El uso de estas versiones o cualquier otra que no concuerde con las especificaciones previstas en este manual es incorrecto.

Estas normas y prohibiciones son extensibles a todas las declinaciones del isologotipo (Consejo de la Magistratura, Fuero Penal, Contravencional y de Faltas, y Fuero Contencioso, Administrativo y Tributario).



Poder Judicial de la Ciudad de Buenos Aires
Consejo de la Magistratura



Poder Judicial de la Ciudad de Buenos Aires
Consejo de la Magistratura



Poder Judicial de la Ciudad de Buenos Aires
Consejo de la Magistratura



Poder Judicial de la Ciudad de Buenos Aires
Consejo de la Magistratura



Poder Judicial de la Ciudad de Buenos Aires
Consejo de la Magistratura



USOS PROHIBIDOS INTERACCIÓN DE COLORES

Está prohibida cualquier combinación en la que interactúen dos colores institucionales diferentes dentro del isologotipo.

Está prohibida cualquier combinación de colores que involucre una tinta no aprobada en este manual.

USOS PROHIBIDOS

 USOS PROHIBIDOS
RESTRICCIONES

A - Invertir el uso de la variable Bold en cualquiera de las denominaciones y/o cambiar la disposición de las palabras en la primera línea del texto.
B- Suprimir la variable Bold.

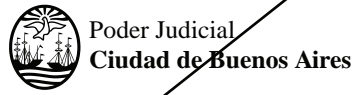

A

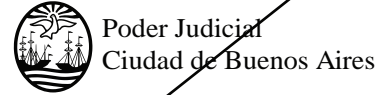

B

C - Modificar el uso de minúsculas y mayúsculas en cualquiera de las denominaciones.

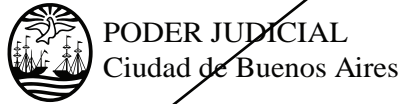

C

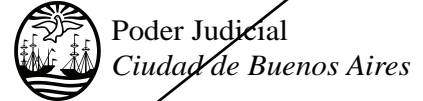

D

D - Modificar el uso de variables y/o hacer uso de variable itálica en cualquiera de las denominaciones.

E - Deformar, reducir o agrandar verticalmente sin guardar proporción.

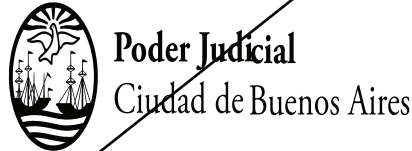

E



F

F - Deformar, reducir o agrandar horizontalmente sin guardar proporción.

G - Utilizar cualquier color que no sea especificado en este manual.



G

USOS PROHIBIDOS



I



J

I – Aplicar el isologotipo sobre fondos fotográficos.

J – Usar cualquier escudo o marca que no sea el especificado por el presente manual.



PAPELERÍA INSTITUCIONAL



HOJA MEMBRETADA CON INFORMACIÓN AL PIE

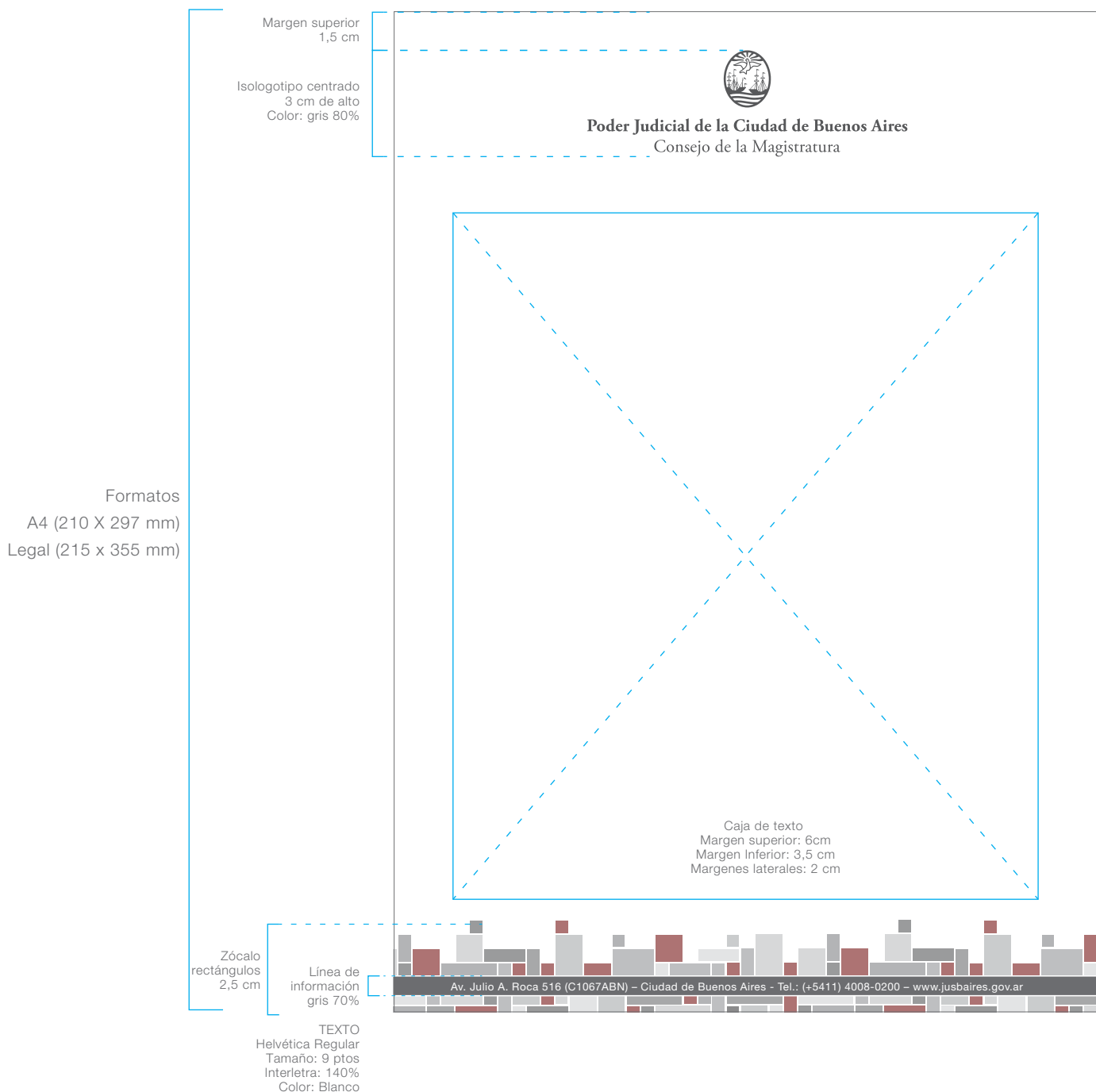

HOJA MEMBRETADA SIN INFORMACIÓN

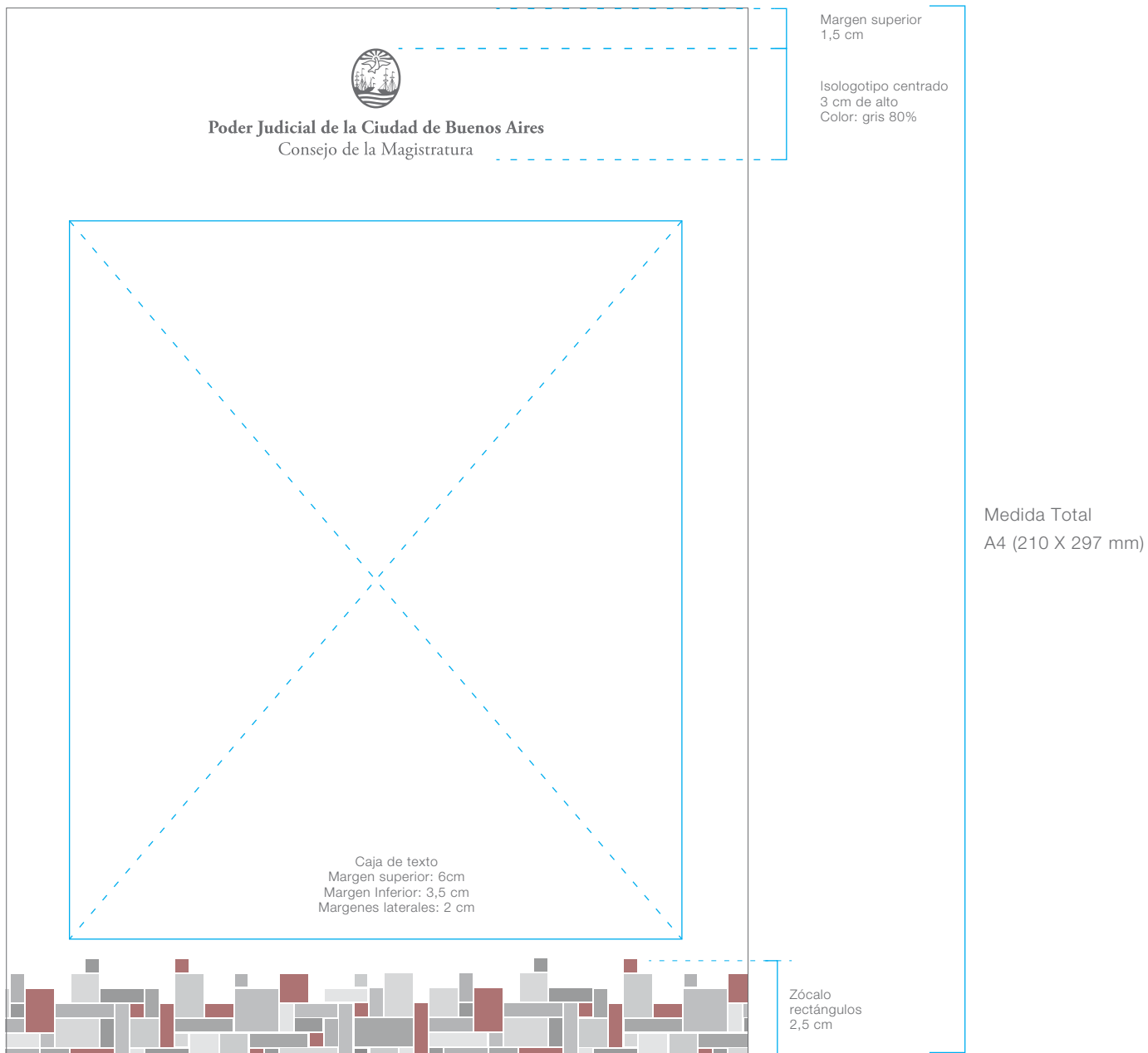

SOBRES LETTER

- FORMATOS
- A. Sobre oficio inglés (235 mm x 120 mm)
 - B. Sobre americano (225 mm x 115 mm)
 - C. Sobre carta (176 mm x 120 mm)

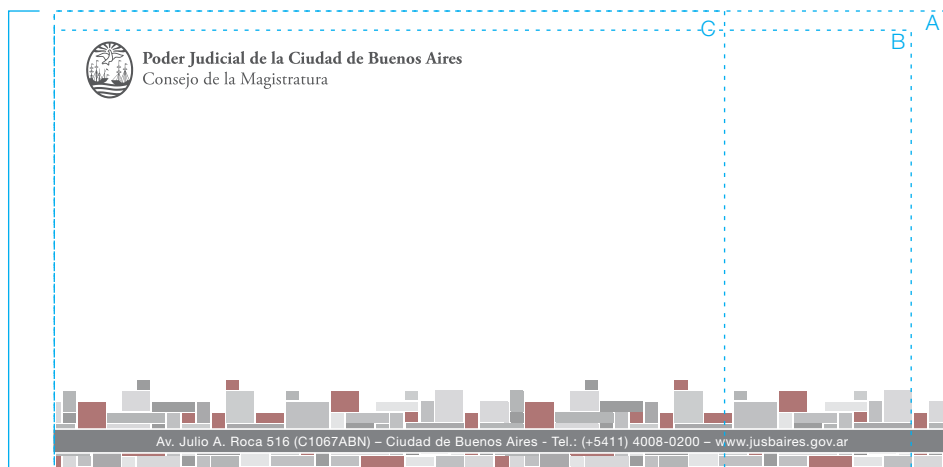

Isologotipo marginado izquierda
1,5 cm de alto
Color: gris 80%

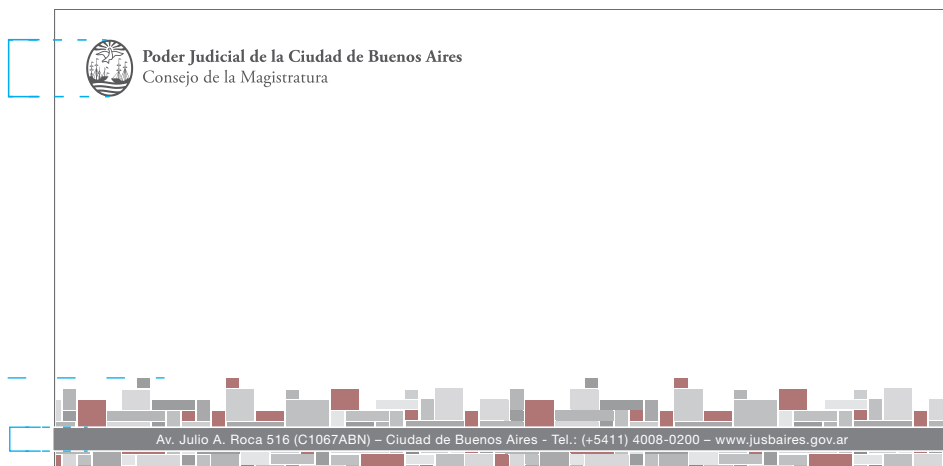

Zócalo
rectángulos
2,5 cm

Línea de
información
gris 70%

TEXTO
Helvética Regular
Tamaño: 9 pts
Interletra: 140%
Color: Blanco



SOBRES BOLSA



Poder Judicial de la Ciudad de Buenos Aires
Consejo de la Magistratura

Margen superior
1,5 cm

Isologotipo marginado
izquierda
2 cm de alto
Color: gris 80%

Formatos
A4 (220 X 310 mm)
Legal (225 x 365 mm)

Av. Julio A. Roca 516 (C1067ABN) – Ciudad de Buenos Aires - Tel.: (+5411) 4008-0200 – www.jusbaires.gov.ar

Línea de
información
gris 70%

Zócalo
rectángulos
2,5 cm

TEXTO
Helvetica Regular
Tamaño: 9 pts
Interletra: 140%
Color: Blanco



TARJETAS PERSONALES

OPCIÓN 1
COLOR / FRENTE Y DORSO

Papel: 250 grs en adelante

Impresión a 2 tintas:
-Pantone 202 C
-Black

Márgenes: 0,7 cm. en todos los lados



Isologotipo centrado
Altura 2 cm.
Color: Calado blanco en fondo
Pantone 202C

Formato
6x9 cm.

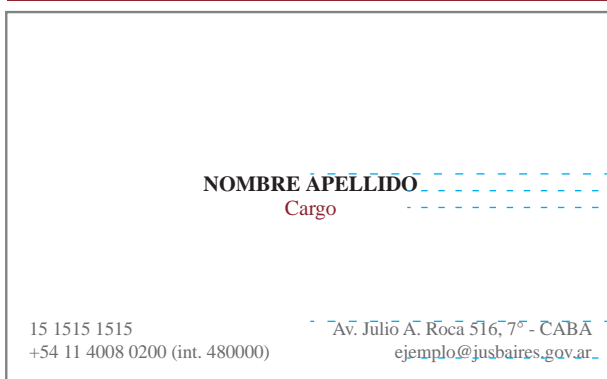

Times New Roman Bold / Mayúscula
9 pts / Interletra: 0 / Color: Black 100%
Times New Roman Regular / Minúscula
9 pts / Interletra: 0 / Color: Pantone 202 C

Times New Roman Regular / Minúscula
9 pts / Interletra: -5 / Interlinea 9,6 pts
Color: Black 70%

OPCIÓN 2
BLANCO Y NEGRO / SOLO FRENTE

Papel: 250 grs en adelante

Márgenes: 0,7 cm. en todos los lados

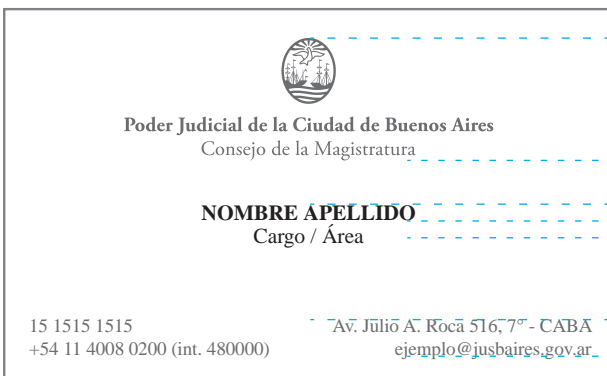

Isologotipo centrado
Altura 2cm
Color: Black 70%

Times New Roman Bold / Mayúscula
9 pts / Interletra: 0 / Color: Black 100%
Times New Roman Regular / Minúscula
9 pts / Interletra: 0 / Color: Pantone 202 C

Times New Roman Regular / Minúscula
9 pts / Interletra: -5 / Interlinea 9,6 pts
Color: Black 70%

OPCIÓN 3
BLANCO Y NEGRO / SOLO FRENTE
LOGO BAJORRELIEVE CUÑO SECO

Papel: 250 grs en adelante

Márgenes: 0,7 cm. en todos los lados



Isologotipo centrado
Altura 2cm
Color: Incoloro / Cuño seco

Times New Roman Bold / Mayúscula
9 pts / Interletra: 0 / Color: Black 100%
Times New Roman Regular / Minúscula
9 pts / Interletra: 0 / Color: Pantone 202 C

Times New Roman Regular / Minúscula
9 pts / Interletra: -5 / Interlinea 9,6 pts
Color: Black 70%



CARPETA

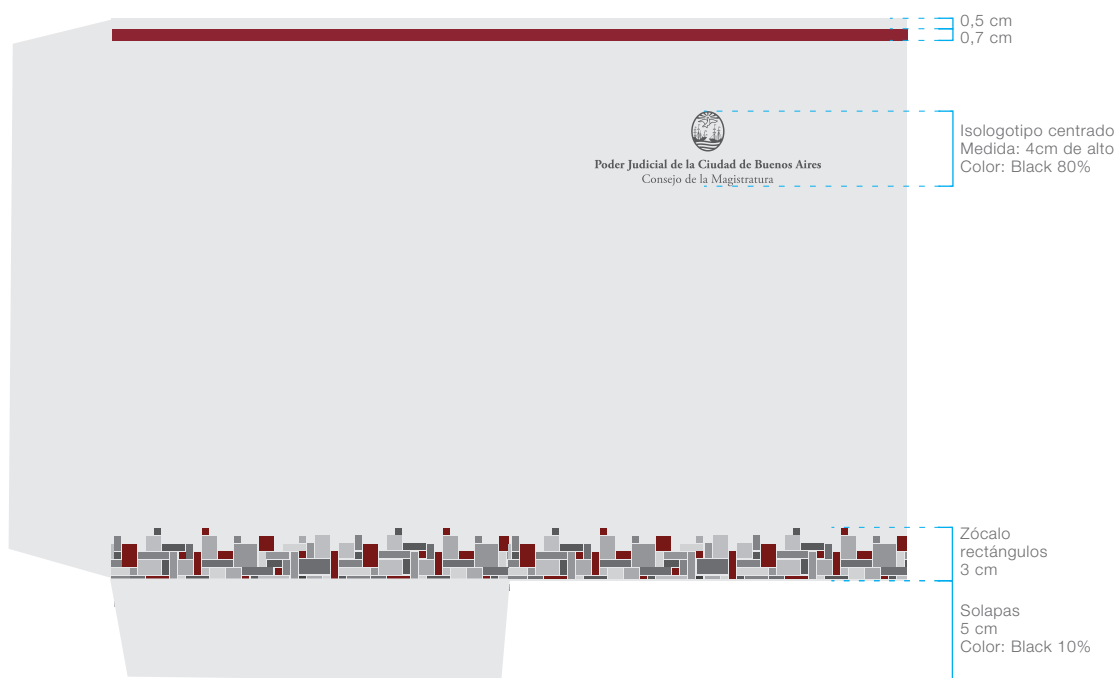

Formato
15 X 11 cm

0,3 cm
0,5 cm
1 cm

Isologotipo centrado
Medida: 2,5 cm de alto
Color: Black 80%

1 cm

El Poder Judicial de la Ciudad de Buenos Aires tiene el agrado de invitarlo a participar del II Congreso Internacional de Juicio por Jurados "Participación Ciudadana en la Justicia"
El evento se desarrollará los días 19, 20 y 21 de noviembre en la Facultad de Derecho de la Universidad de Buenos Aires (Av. Figueroa Alcorta 2263 - CABA)

Área de texto

Tipografía: Times New Roman Plain
Tamaño: 11 ptos
Interletra: 40
Interlinea: 18
Alineación: Justificada
Color: Black 70%

1 cm

Zócalo rectángulos
1,5 cm

Nombre del Anfitrión
Cargo

The diagram illustrates the layout of an invitation card. It features a dark red header bar at the top. Below it, a centered logo is followed by the text "Poder Judicial de la Ciudad de Buenos Aires" and "Consejo de la Magistratura". The main body of the card contains an invitation text. At the bottom right, there are fields for "Nombre del Anfitrión" and "Cargo". A decorative footer at the bottom consists of a pattern of overlapping rectangles in shades of gray and red. Dimensions are indicated by dashed lines and labels on the left side of the card.



PAPELERÍA DIPLOMÁTICA / Hojas membretadas

1 cm

Isologotipo centrado
Medida: 2, 5cm de alto
Color: Plateado Pantone Plata o
Hot Stamping plateado, según
soporte y especificaciones técnicas

1 cm

1 cm

Dr. Nombre del Consejero

Times New Roman Plain
Cuerpo: 12 ptos
Interletra: 40
Color: Black 90%

0,5 cm

Formato A4
210 x 297 mm



1 cm

Isologotipo centrado
Medida: 2, 5cm de alto
Color: Plateado Pantone Plata o
Hot Stamping plateado, según
soporte y especificaciones técnicas



Poder Judicial de la Ciudad de Buenos Aires
Consejo de la Magistratura

1 cm

Times New Roman Plain
Cuerpo: 12 ptos
Interletra: 40
Color: Black 90%

Dr. Nombre del Consejero

Formato A5
148 x 210 mm

Papel: 120grs
en adelante



0,7 cm

Isologotipo centrado
Medida: 2 cm de alto
Color: Plateado Pantone Plata o
Hot Stamping plateado, según
soporte y especificaciones técnicas

0,7 cm

Times New Roman Regular
Cuerpo: 12 ptos
Interletra: 40
Color: Black 90%

Formato A6
148 x 105 mm

Papel: 250 grs
en adelante

Poder Judicial de la Ciudad de Buenos Aires
Consejo de la Magistratura

Dr. Nombre del Consejero



PAPELERÍA DIPLOMÁTICA / Sobres

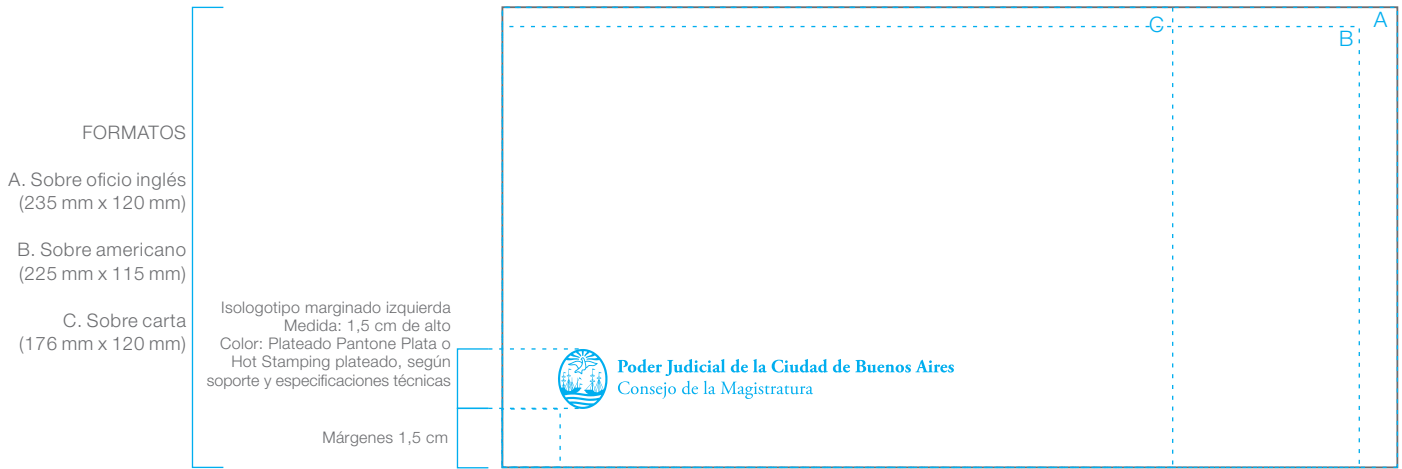

PAPELERÍA DIPLOMÁTICA / Tarjetas Personales

0,7 cm

Isologotipo centrado
Medida: 2 cm de alto
Color: Plateado Pantone Plata o
Hot Stamping plateado, según
soporte y especificaciones técnicas

1 cm

Times New Roman Plain
Cuerpo: 11 ptos
Interletra: 40
Color: Black 90%

Formato
90 x 60 mm

Poder Judicial de la Ciudad de Buenos Aires
Consejo de la Magistratura

Dr. Nombre del Consejero

0,7 cm

Isologotipo centrado
Medida: 2 cm de alto
Color: Plateado Pantone Plata o
Hot Stamping plateado, según
soporte y especificaciones técnicas

1 cm

Times New Roman Bold / Cuerpo: 11 ptos
Interletra: 40 / Color: Black 90%

Times New Roman Plain / Cuerpo: 8,5 ptos
Interletra: 40 / Color: Black 90%

0,4 cm

Formato
90 x 60 mm

Poder Judicial de la Ciudad de Buenos Aires
Consejo de la Magistratura

Dr. Nombre del Consejero

15 1515 1515 ejemplo@jusbares.gov.ar



MEMBRETE SIMPLE

Formato A4
210 x 297 mm

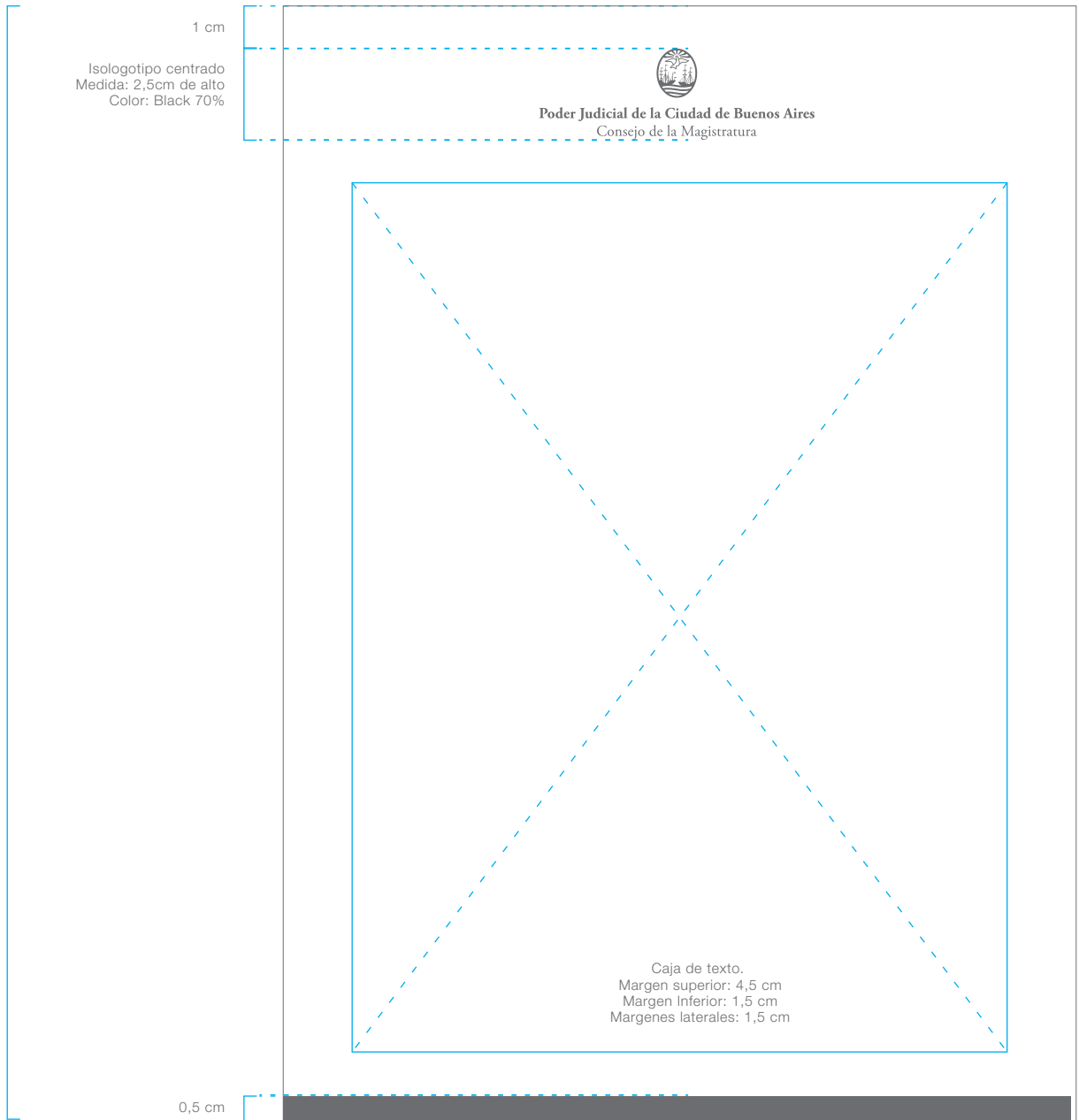

MEMBRETE ÁREAS

1 cm

Isologotipo centrado
Medida: 2,5cm de alto
Color: Black 70%

1 cm

Tipografía: Times New Roman Plain
Cuerpo: 12 ptos / Interletra: 0
Interlinea: 14,4 ptos / Color: Black 60%

1 cm

Nombre del área
Dependencia a Cargo

Caja de texto
Margen superior: 6cm
Margen Inferior: 1,5 cm
Margenes laterales: 2 cm

1 cm

0,5 cm / Color: Black 70%

Formato A4
210 x 297 mm



Formato A4
210 x 297 mm

Márgenes
externos
2,5 cm

<p>1 cm</p> <p>Isologotipo centrado Medida: 2,5cm de alto Color: Black 70%</p>	 Poder Judicial de la Ciudad de Buenos Aires Consejo de la Magistratura
<p>1 cm</p> <p>Helvética Neue Light / Interletra: 0 Cuerpo: 10 ptos / Color: black 70%</p>	Lugar, Fecha, Año
<p>1,5 cm</p> <p>Helvética Neue Bold / Interletra: 40 Cuerpo: 13 ptos / Color: Black 70%</p>	<p>RESOLUCIÓN N°...../2014</p>
<p>1 cm</p> <p>Helvética Neue Bold / Interletra: 40 Cuerpo: 10 ptos / Color: Black 70%</p>	<p>VISTO:</p>
<p>1 cm</p> <p>Tipografía: Times New Roman Plain Cuerpo: 11 Interlinea: 15 Interletra: 0 Color: Black 100%</p>	<p> Lorem ipsum dolor sit amet, consectetur adipiscing elit. Aliquam cursus sapien sed diam pellentesque, eu aliquam nibh congue. Sed hendrerit quis felis vitae porttitor. Donec vel leo volutpat, lobortis tortor non, rhoncus quam. Etiam id mauris orci. Sed id mattis est, ac auctor neque. Suspendisse efficitur porta scelerisque. Suspendisse nec mi ac ipsum euismod cursus non et metus. In volutpat ligula nulla, ut dapibus odio aliquet sed. Mauris quis leo et nunc condimentum finibus. Maecenas luctus elementum dolor, vel rhoncus sem posuere ac.</p>
<p>1 cm</p> <p>Helvética Neue Bold / Interletra: 40 Cuerpo: 10 ptos / Color: Black 70%</p>	<p>CONSIDERANDO:</p>
<p>1 cm</p> <p>Tipografía: Times New Roman Plain Cuerpo: 11 Interlinea: 15 Interletra: 0 Color: Black 100%</p>	<p> Lorem ipsum dolor sit amet, consectetur adipiscing elit. Aliquam cursus sapien sed diam pellentesque, eu aliquam nibh congue. Sed hendrerit quis felis vitae porttitor. Donec vel leo volutpat, lobortis tortor non, rhoncus quam. Etiam id mauris orci. Sed id mattis est, ac auctor neque. Suspendisse efficitur porta scelerisque. Suspendisse nec mi ac ipsum euismod cursus non et metus. In volutpat ligula nulla, ut dapibus odio aliquet sed. Mauris quis leo et nunc condimentum finibus. Maecenas luctus elementum dolor, vel rhoncus sem posuere ac. Mauris aliquet in odio sit amet convallis. Donec vel felis nec lacus fermentum sagittis. Integer consectetur in risus non porttitor.</p>
<p>1 cm</p>	<p>EL CONSEJO DE LA MAGISTRATURA DE LA CIUDAD AUTÓNOMA DE BUENOS AIRES RESUELVE:</p>
<p>1 cm</p>	<p> Lorem ipsum dolor sit amet, consectetur adipiscing elit. Aliquam cursus sapien sed diam pellentesque, eu aliquam nibh congue. Sed hendrerit quis felis vitae porttitor. Donec vel leo volutpat, lobortis tortor non, rhoncus quam. Etiam id mauris orci. Sed id mattis est, ac auctor neque. Suspendisse efficitur porta scelerisque. Suspendisse nec mi ac ipsum euismod cursus non et metus. In volutpat ligula nulla, ut dapibus odio aliquet sed. Mauris quis leo et nunc condimentum finibus. Maecenas luctus elementum dolor, vel rhoncus sem posuere ac. Mauris aliquet in odio sit amet convallis. Donec vel felis nec lacus fermentum sagittis. Integer consectetur in risus non porttitor.</p>
<p>1,5 cm</p> <p>0,5 cm / Color: Black 70%</p>	<p> Nunc nec mi vitae nisi dignissim facilisis. Interdum et malesuada fames ac ante ipsum primis in faucibus. Nam diam tellus, bibendum ac auctor ut, commodo sed sem. Sed sed aliquam sapien. Morbi efficitur tortor libero, ut dictum est tincidunt ornare. Etiam varius malesuada lorem, sit amet venenatis lectus eleifend et.</p>



MEMORÁNDUM

 Poder Judicial de la Ciudad de Buenos Aires Consejo de la Magistratura	1 cm Isologotipo centrado Medida: 2,5cm de alto Color: Black 70%				
MEMORÁNDUM	1,5 cm Helvética Neue Bold / Interletra 40 Cuerpo: 18 ptos / Color: Black 100%				
<table border="1" style="width: 100%;"> <tr> <td style="background-color: #333; color: white; padding: 2px;">PARA INFORMACIÓN DE:</td> <td style="background-color: #333; color: white; padding: 2px;">PRODUCIDO POR:</td> </tr> <tr> <td style="height: 40px;"></td> <td style="height: 40px;"></td> </tr> </table>	PARA INFORMACIÓN DE:	PRODUCIDO POR:			1,5 cm 2,5 cm Tipografía: Helvética Neue Light Interletra: 0 Cuerpo: 10 ptos Color: blanco calado sobre black 70%
PARA INFORMACIÓN DE:	PRODUCIDO POR:				
Lugar, Fecha, Año	1,5 cm Helvética Neue Light / Interletra: 0 Cuerpo: 10 ptos / Color: black 70%				
<table border="1" style="width: 100%;"> <tr> <td style="background-color: #333; color: white; padding: 2px;">ASUNTO:</td> </tr> </table>	ASUNTO:	1,5 cm Helvética Neue Light / Interletra: 0 Cuerpo: 10 ptos Color: blanco sobre black 70%			
ASUNTO:					
<p> Lorem ipsum dolor sit amet, consectetur adipiscing elit. Aliquam cursus sapien sed diam pellentesque, eu aliquam nibh congue. Sed hendrerit quis felis vitae porttitor. Donec vel leo volutpat, lobortis tortor non, rhoncus quam. Etiam id mauris orci. Sed id mattis est, ac auctor neque. Suspendisse efficitur porta, scelerisque. Suspendisse nec mi ac ipsum euismod cursus non et metus. In volutpat ligula nulla, ut dapibus odio aliquet sed. Mauris quis leo et nunc condimentum finibus. Maecenas luctus elementum dolor, vel rhoncus sem posuere ac. Mauris aliquet in odio sit amet convallis. Donec vel felis nec lacus fermentum sagittis. Integer consectetur in risus non porttitor. </p> <p> Nunc nec mi vitae nisi dignissim facilisis. Interdum et malesuada fames ac ante ipsum primis in faucibus. Nam diam tellus, bibendum ac auctor ut, commodo sed sem. Sed sed aliquam sapien. Morbi efficitur tortor libero, ut dictum est tincidunt ornare. Etiam varius malesuada lorem, sit amet venenatis lectus eleifend et. Proin at ipsum ligula. Nam non lacinia mauris. </p>	1 cm Caja de texto Márgenes externos: 2,5cm Tipografía: Times New Roman Plain Cuerpo: 11 Interlinea: 15 Interletra: 0 Color: Black 100%				
	1,5 cm 0,5 cm / Color: Black 70%				

Formato A4
210 x 297 mm



Formato A4
210 x 297 mm

Márgenes
externos
2,5 cm

	1 cm		
Isologotipo centrado Medida: 2,5cm de alto Color: Black 70%			
		Poder Judicial de la Ciudad de Buenos Aires Consejo de la Magistratura	
	1 cm		
Helvética Neue Light / Interletra: 0 Cuerpo: 10 ptos / Color: black 70%		Lugar, Fecha, Año	
	1,5 cm		
Helvética Neue Bold / Interletra: 40 Cuerpo: 13 ptos / Color: Black 70%		DICTAMEN N°/2014	
	1 cm		
Helvética Neue Bold / Interletra: 40 Cuerpo: 10 ptos / Color: Black 70%		VISTO:	
	1 cm		
Tipografía: Times New Roman Plain Cuerpo: 11 Interlinea: 15 Interletra: 0 Color: Black 100%		Lorem ipsum dolor sit amet, consectetur adipiscing elit. Aliquam cursus sapien sed diam pellentesque, eu aliquam nibh congue. Sed hendrerit quis felis vitae porttitor. Donec vel leo volutpat, lobortis tortor non, rhoncus quam. Etiam id mauris orci. Sed id mattis est, ac auctor neque. Suspendisse efficitur porta scelerisque. Suspendisse nec mi ac ipsum euismod cursus non et metus. In volutpat ligula nulla, ut dapibus odio aliquet sed. Mauris quis leo et nunc condimentum finibus. Maecenas luctus elementum dolor, vel rhoncus sem posuere ac.	
	1 cm		
Helvética Neue Bold / Interletra: 40 Cuerpo: 10 ptos / Color: Black 70%		CONSIDERANDO:	
	1 cm		
Tipografía: Times New Roman Plain Cuerpo: 11 Interlinea: 15 Interletra: 0 Color: Black 100%		Lorem ipsum dolor sit amet, consectetur adipiscing elit. Aliquam cursus sapien sed diam pellentesque, eu aliquam nibh congue. Sed hendrerit quis felis vitae porttitor. Donec vel leo volutpat, lobortis tortor non, rhoncus quam. Etiam id mauris orci. Sed id mattis est, ac auctor neque. Suspendisse efficitur porta scelerisque. Suspendisse nec mi ac ipsum euismod cursus non et metus. In volutpat ligula nulla, ut dapibus odio aliquet sed. Mauris quis leo et nunc condimentum finibus. Maecenas luctus elementum dolor, vel rhoncus sem posuere ac. Mauris aliquet in odio sit amet convallis. Donec vel felis nec lacus fermentum sagittis. Integer consectetur in risus non porttitor.	
	1 cm		
		EL CONSEJO DE LA MAGISTRATURA DE LA CIUDAD AUTÓNOMA DE BUENOS AIRES DICTAMINA:	
	1 cm		
Tipografía: Times New Roman Plain Cuerpo: 11 Interlinea: 15 Interletra: 0 Color: Black 100%		Lorem ipsum dolor sit amet, consectetur adipiscing elit. Aliquam cursus sapien sed diam pellentesque, eu aliquam nibh congue. Sed hendrerit quis felis vitae porttitor. Donec vel leo volutpat, lobortis tortor non, rhoncus quam. Etiam id mauris orci. Sed id mattis est, ac auctor neque. Suspendisse efficitur porta scelerisque. Suspendisse nec mi ac ipsum euismod cursus non et metus. In volutpat ligula nulla, ut dapibus odio aliquet sed. Mauris quis leo et nunc condimentum finibus. Maecenas luctus elementum dolor, vel rhoncus sem posuere ac. Mauris aliquet in odio sit amet convallis. Donec vel felis nec lacus fermentum sagittis. Integer consectetur in risus non porttitor.	
	1,5 cm		
0,5 cm / Color: Black 70%			



NOTA

 <p>Poder Judicial de la Ciudad de Buenos Aires Consejo de la Magistratura</p>	<p>1 cm</p> <p>Isologotipo centrado Medida: 2,5cm de alto Color: Black 70%</p>	<p>Formato A4 210 x 297 mm</p> <p>Márgenes externos 2,5 cm</p>
<p>Lugar, Fecha, Año</p>	<p>1,5 cm</p> <p>Helvética Neue Bold / Interletra 40 Cuerpo: 18 ptos / Color: Black 100%</p>	
<p>Sr./ Sra. Cargo Organismo Nombre Apellido S. / D.</p>	<p>1,5 cm</p> <p>Tipografía: Helvética Neue Bold Interletra: 40 Interlinea: 16 ptos Cuerpo: 13 ptos Color: Black 70%</p>	
<p>Lorem ipsum dolor sit amet, consectetur adipiscing elit. Aliquam cursus sapien sed diam pellentesque, eu aliquam nibh congue. Sed hendrerit quis felis vitae porttitor. Donec vel leo volutpat, lobortis tortor non, rhoncus quam. Etiam id mauris orci. Sed id mattis est, ac auctor neque. Suspendisse efficitur porta scelerisque. Suspendisse nec mi ac ipsum euismod cursus non et metus. In volutpat ligula nulla, ut dapibus odio aliquet sed. Mauris quis leo et nunc condimentum finibus. Maecenas luctus elementum dolor, vel rhoncus sem posuere ac. Mauris aliquet in odio sit amet convallis. Donec vel felis nec lacus fermentum sagittis. Integer consectetur in risus non porttitor.</p> <p>Nunc nec mi vitae nisi dignissim facilisis. Interdum et malesuada fames ac ante ipsum primis in faucibus. Nam diam tellus, bibendum ac auctor ut, commodo sed sem. Sed sed aliquam sapien. Morbi efficitur tortor libero, ut dictum est tincidunt ornare. Etiam varius malesuada lorem, sit amet venenatis lectus eleifend et. Proin at ipsum ligula. Nam non lacinia mauris.</p>	<p>1,5 cm</p> <p>Tipografía: Times New Roman Plain Cuerpo: 11 Interlinea: 15 Interletra: 0 Color: Black 100%</p>	
<p>Sr./ Sra. Cargo Organismo Nombre Apellido S. / D.</p>	<p>1,5 cm</p> <p>Tipografía: Helvética Neue Bold Interletra: 40 Interlinea: 16 ptos Cuerpo: 13 ptos Color: Black 70%</p>	
<p>NOTA ÁREA N°/2014</p>	<p>1,5 cm</p>	
<p style="background-color: #cccccc; height: 48px;"></p>	<p>0,5 cm / Color: Black 70%</p>	



NOTA DECLINACIONES

1 cm

Isologotipo del área, fuera o declinación correspondiente centrado
Medida: 2,5cm de alto
Color: Black 70%

1,5 cm

Helvética Neue Bold / Interletra 40
Cuerpo: 18 ptos / Color: Black 100%

1,5 cm

Tipografía: Times New Roman Plain
Cuerpo: 11
Interlinea: 15
Interletra: 0
Color: Black 100%

1,5 cm

Tipografía: Helvética Neue Bold
Interletra: 40
Interlinea: 16 ptos
Cuerpo: 13 ptos
Color: Black 70%

1,5 cm

0,5 cm / Color: Black 70%



Poder Judicial de la Ciudad de Buenos Aires
Fuero Contencioso Administrativo y Tributario

Juzgado N° XX | Secretaría N° XX

Lorem ipsum dolor sit amet, consectetur adipiscing elit. Aliquam cursus sapien sed diam pellentesque, eu aliquam nibh congue. Sed hendrerit quis felis vitae porttitor. Donec vel leo volutpat, lobortis tortor non, rhoncus quam. Etiam id mauris orci. Sed id mattis est, ac auctor neque. Suspendisse efficitur porta scelerisque. Suspendisse nec mi ac ipsum euismod cursus non et metus. In volutpat ligula nulla, ut dapibus odio aliquet sed. Mauris quis leo et nunc condimentum finibus. Maecenas luctus elementum dolor, vel rhoncus sem posuere ac. Mauris aliquet in odio sit amet convallis. Donec vel felis nec lacus fermentum sagittis. Integer consectetur in risus non porttitor.

Nunc nec mi vitae nisi dignissim facilisis. Interdum et malesuada fames ac ante ipsum primis in faucibus. Nam diam tellus, bibendum ac auctor ut, commodo sed sem. Sed sed aliquam sapien. Morbi efficitur tortor libero, ut dictum est tincidunt ornare. Etiam varius malesuada lorem, sit amet venenatis lectus eleifend et. Proin at ipsum ligula. Nam non lacinia mauris.

Sr./ Sra. Cargo
 Organismo
 Nombre Apellido
 S / D

NOTA ÁREA N°...../2014



PROVEIDO DECLINACIONES

 <p>Poder Judicial de la Ciudad de Buenos Aires Fuero Contencioso Administrativo y Tributario</p>	<p>1 cm</p> <p>Isologotipo centrado Medida: 2,5cm de alto Color: Black 70%</p>	<p>Formato A4 210 x 297 mm</p>				
<p>Juzgado N° XX Secretaría N° XX</p>	<p>1,5 cm</p> <p>Helvética Neue Bold / Interletra 40 Cuerpo: 18 ptos / Color: Black 100%</p> <p>1,5 cm</p>					
<table border="1"> <tr> <th data-bbox="244 685 596 719">NOMBRE DEL EXPEDIENTE:</th> <th data-bbox="596 685 956 719">NÚMERO:</th> </tr> <tr> <td data-bbox="244 719 596 797"></td> <td data-bbox="596 719 956 797"></td> </tr> </table>	NOMBRE DEL EXPEDIENTE:		NÚMERO:			<p>2,5 cm</p> <p>Tipografía: Helvética Neue Light Interletra: 0 Cuerpo: 10 ptos Color: blanco calado sobre black 70%</p>
NOMBRE DEL EXPEDIENTE:	NÚMERO:					
<p>Lugar, Fecha, Año</p>	<p>1,5 cm</p> <p>Helvética Neue Light / Interletra: 0 Cuerpo: 10 ptos / Color: black 70%</p> <p>1,5 cm</p>					
<p>Lorem ipsum dolor sit amet, consectetur adipiscing elit. Aliquam cursus sapien sed diam pellentesque, eu aliquam nibh congue. Sed hendrerit quis felis vitae porttitor. Donec vel leo volutpat, lobortis tortor non, rhoncus quam. Etiam id mauris orci. Sed id mattis est, ac auctor neque. Suspendisse efficitur porta scelerisque. Suspendisse nec mi ac ipsum euismod cursus non et metus. In volutpat ligula nulla, ut dapibus odio aliquet sed. Mauris quis leo et nunc condimentum finibus. Maecenas luctus elementum dolor, vel rhoncus sem posuere ac. Mauris aliquet in odio sit amet convallis. Donec vel felis nec lacus fermentum sagittis. Integer consectetur in risus non porttitor.</p>						
<p>Nunc nec mi vitae nisi dignissim facilisis. Interdum et malesuada fames ac ante ipsum primis in faucibus. Nam diam tellus, bibendum ac auctor ut, commodo sed sem. Sed sed aliquam sapien. Morbi efficitur tortor libero, ut dictum est tincidunt ornare. Etiam varius malesuada lorem, sit amet venenatis lectus eleifend et. Proin at ipsum ligula. Nam non lacinia mauris.</p>	<p>Caja de texto Márgenes externos: 2,5cm</p> <p>Tipografía: Times New Roman Plain Cuerpo: 11 Interlinea: 15 Interletra: 0 Color: Black 100%</p>					
<p style="background-color: black; color: white; padding: 5px;"> </p>	<p>1,5 cm</p> <p>0,5 cm / Color: Black 70%</p>					

1 cm

Isologotipo centrado
Medida: 2,5cm de alto
Color: Black 70%

1,5 cm

Helvética Neue Bold / Interletra 40
Cuerpo: 18 ptos / Color: Black 100%

1,5 cm

3 cm

Tipografía: Helvética Neue Light
Interletra: 0
Cuerpo: 10 ptos
Color: blanco calado sobre black 70%

1,5 cm

Tipografía: Times New Roman Plain
Cuerpo: 11
Interlinea: 15
Interletra: 0
Color: Black 100%

1,5 cm

0,5 cm / Color: Black 70%



Poder Judicial de la Ciudad de Buenos Aires
Consejo de la Magistratura

REMITO

FECHA:	
REMITE A:	
PRODUCIDO POR:	
ASUNTO:	

Lorem ipsum dolor sit amet, consectetur adipiscing elit. Aliquam cursus sapien sed diam pellentesque, eu aliquam nibh congue. Sed hendrerit quis felis vitae porttitor. Donec vel leo volutpat, lobortis tortor non, rhoncus quam. Etiam id mauris orci. Sed id mattis est, ac auctor neque. Suspendisse efficitur porta scelerisque. Suspendisse nec mi ac ipsum euismod cursus non et metus. In volutpat ligula nulla, ut dapibus odio aliquet sed. Mauris quis leo et nunc condimentum finibus. Maecenas luctus elementum dolor, vel rhoncus sem posuere ac. Mauris aliquet in odio sit amet convallis. Donec vel felis nec lacus fermentum sagittis. Integer consectetur in risus non porttitor.

Nunc nec mi vitae nisi dignissim facilisis. Interdum et malesuada fames ac ante ipsum primis in faucibus. Nam diam tellus, bibendum ac auctor ut, commodo sed sem. Sed sed aliquam sapien. Morbi efficitur tortor libero, ut dictum est tincidunt ornare. Etiam varius malesuada lorem, sit amet venenatis lectus eleifend et. Proin at ipsum ligula. Nam non lacinia mauris.



RECIBO DE HABERES



Poder Judicial de la Ciudad de Buenos Aires
Consejo de la Magistratura

Banda Pantone 202C
4 cm
Isologotipo centrado
Medida: 2 cm de alto
Color: Blanco calado

Periodo Abonado	
Nombre	
Número de Legajo	
CUIL	
Categoría	
Grupo Jerárquico	
Fecha de Ingreso	
Documento	
Depós. Previs. Banco	
Fecha Último Dep. Pre.	
Último Periodo Previs.	
Lugar de pago	

LIQUIDACIÓN DE HABERES

Tarea	
Programa	
Antigüedad Designado	
Fecha de Pago	

Barras 0,7cm
Black 25% y Black 15%
Tipografía:
Helvética Neue Light
Tamaño: 8,5 pts
Color: Pantone 202C

DESCRIPCIÓN DE CONCEPTO	UNI.	HABERES	RETENCIONES	DEDUCCIONES	NO REMUN.
[Empty table area with watermark]					

Formato A5
148 x 210 mm

HABERES DEPOSITADOS EN CUENTA BANCARIA



Tipografía:
Helvética Neue Light
Tamaño: 14,5 pts
Color: Pantone 202C
Zócalo rectángulos
2 cm



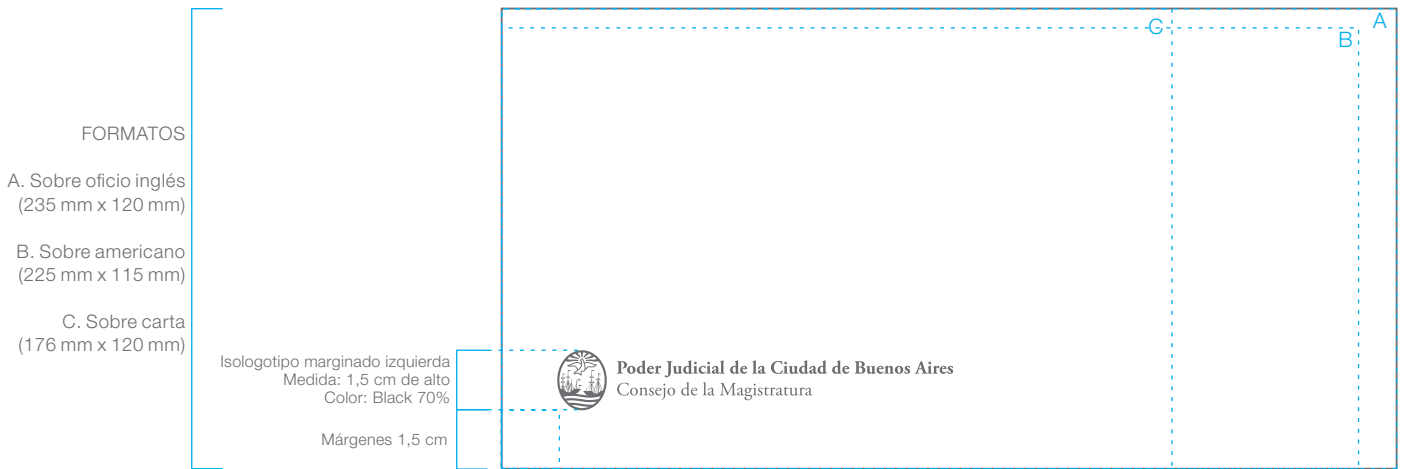

SOBRES BOLSA

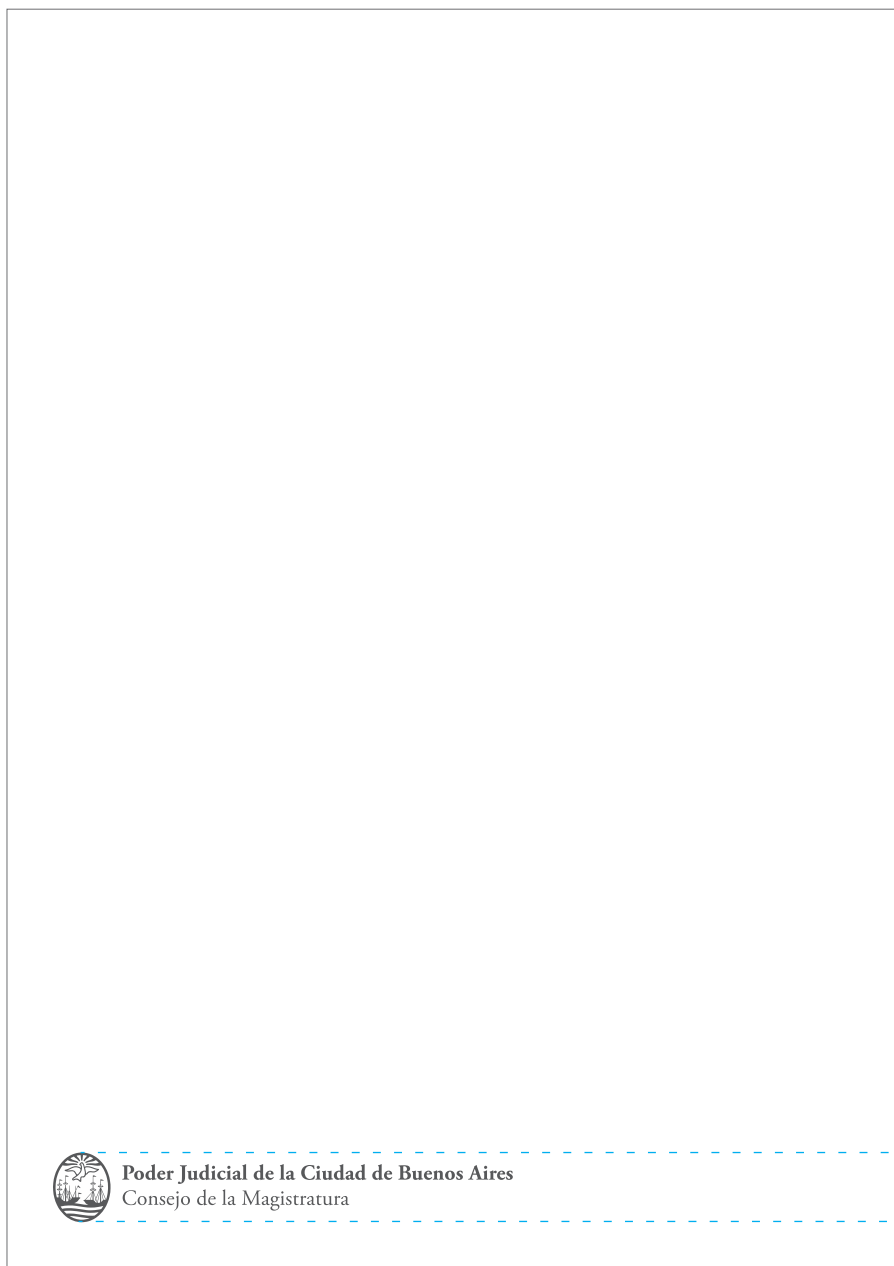

Poder Judicial de la Ciudad de Buenos Aires
Consejo de la Magistratura

Isologo marginado izquierda
2 cm de alto
Color: gris 80%

Margen inferior e izquierdo
1,5 cm

Formatos
A4 (210 X 297 mm)
Legal (215 x 355 mm)



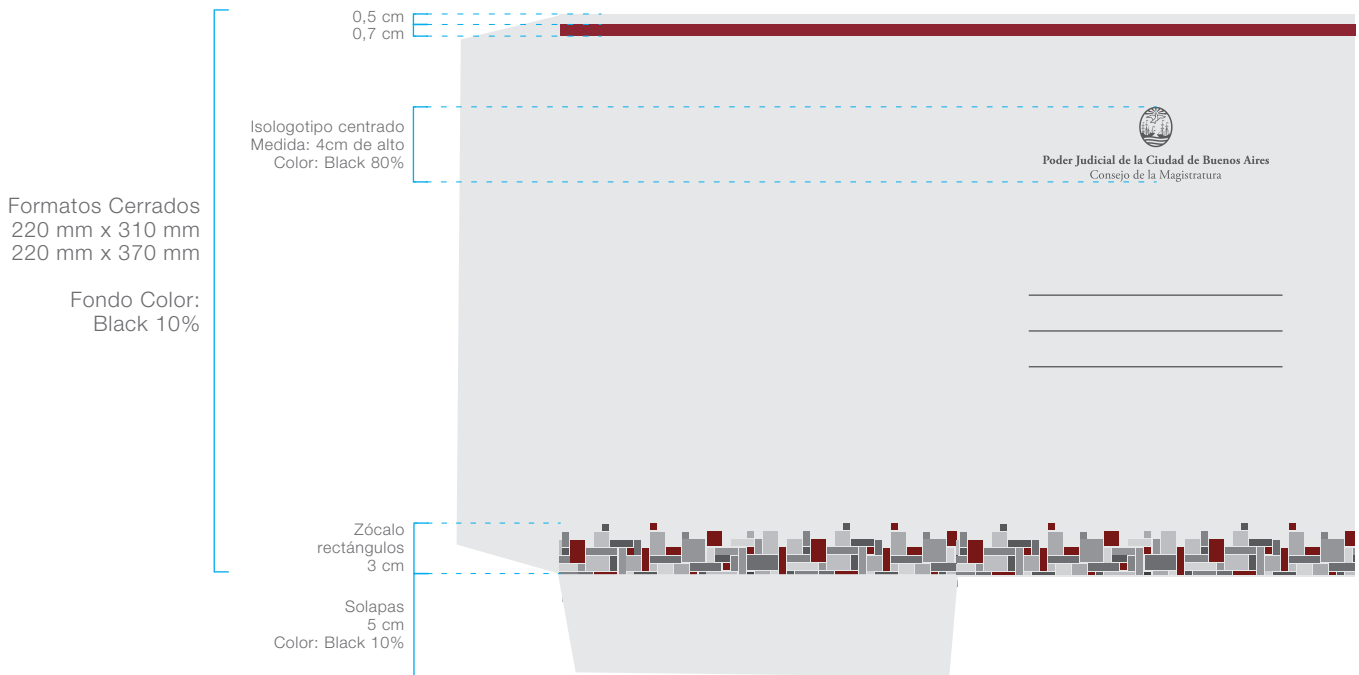

CREDENCIALES DE IDENTIFICACIÓN

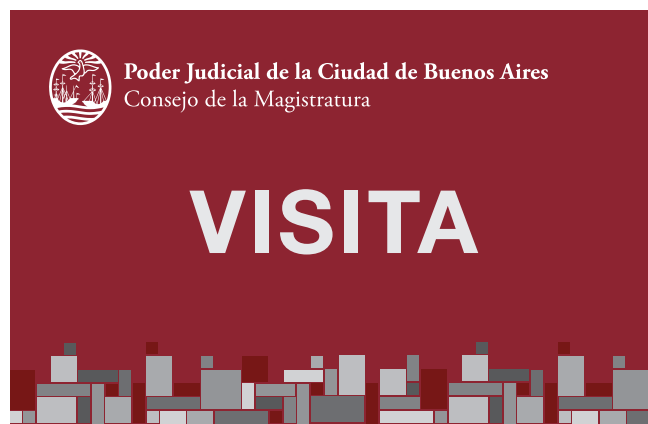

Isologotipo marginado izquierda
Medida: 1 cm de alto
Color: Blanco

Helvética Neue Bold
35 pts
Interletra: 40%
Color: Black 10%

Zócalo rectángulos
1,2 cm

FORMATO
85 x 55 mm

Color Fondo:
Pantone 202C



Isologotipo marginado izquierda
Medida: 1 cm de alto
Color: Black 80%

Helvética Neue Bold / 14 pts
Interletra: 40% Color: Pantone 202C

Zócalo rectángulos
1,2 cm

FORMATO
85 x 55 mm

Color Fondo:
Pantone 202C



SELLO CARGO

Formato
8,5 x 4

Isologotipo marginado izquierda
Medida: 1 cm de alto

	<p>Poder Judicial de la Ciudad de Buenos Aires Consejo de la Magistratura</p>
<p>NOMBRE DEL ÁREA el día/...../..... a las hs RECIBIDO POR</p>	

Tipografía: Helvética Neue Bold
Cuerpo: 12 pts
Interletra: 0
Interlinea: 20 pts

SELLO FOLIADOR

Diámetro: 3 cm

Nomenclatura:

Tipografía: Helvética Neue Light

Cuerpo: 6 pts

Interlinea: 20

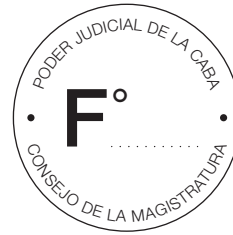

Folio N°

Tipografía: Helvética Neue Bold

Cuerpo: 30 pts

USOS DIGITALES

4



Isologotipo marginado izquierda
Formato: 650 x 70 px
Color: #AA103F



Formato: 650 x 70 px
Color: #AA103F



Se utilizará el membrete neutro para mailing y presentaciones digitales tanto de uso interno como externo.



MEMBRETE DIGITAL ÁREAS



Isologotipo marginado izquierda
Color: #AA103F

Formato
650 x 85 px

Tipografía: Times New Roman Plain
Cuerpo: 13
Color: #606060

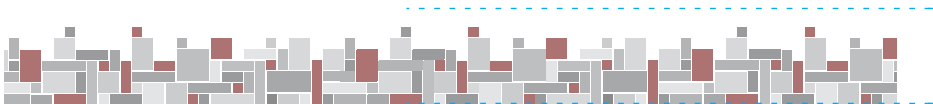

Medida pie: 650 x 70 px
Color: #AA103F



Las aplicaciones digitales específicas se desarrollarán conjuntamente con la Dirección de Informática y Tecnología.

Se sugiere que los sistemas administrados por el área de informática (GesCABA, JusCABA y otros) respeten los estilos usados en el siguiente ejemplo:



Paleta Cromática:



#AB1E37



#5B5B5A



#939598



#D2D3D4



PRESENTACIÓN POWER POINT

Se prevé el uso de la gama cromática institucional, barra superior y zócalo de rectángulos en todas las placas.



PORTADA



APERTURA



CIERRE

PLACA INSTITUCIONAL

El isologotipo deberá usarse siempre centrado horizontal y verticalmente en el plano de fondo, cualquiera sea su dimensión. Enmarcado por una barra bordeaux institucional y zócalo de rectángulos opaco.

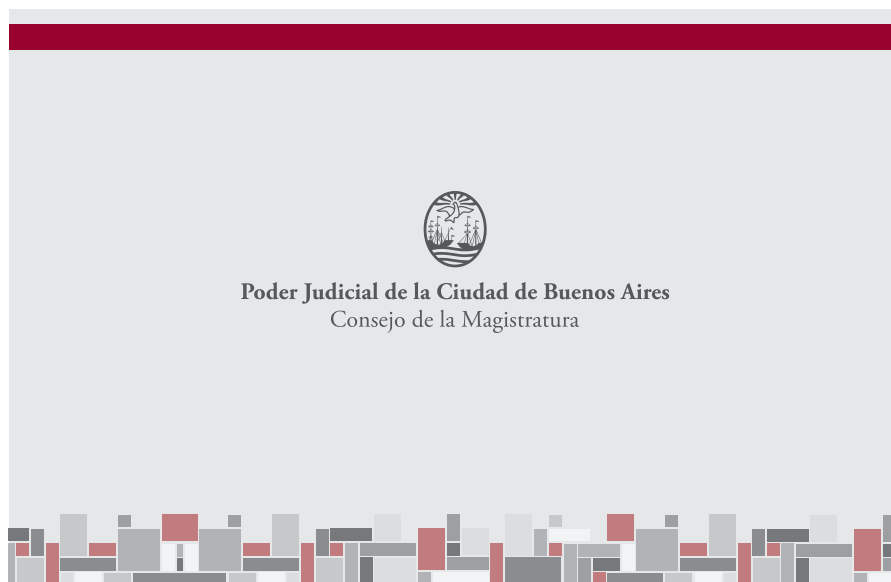
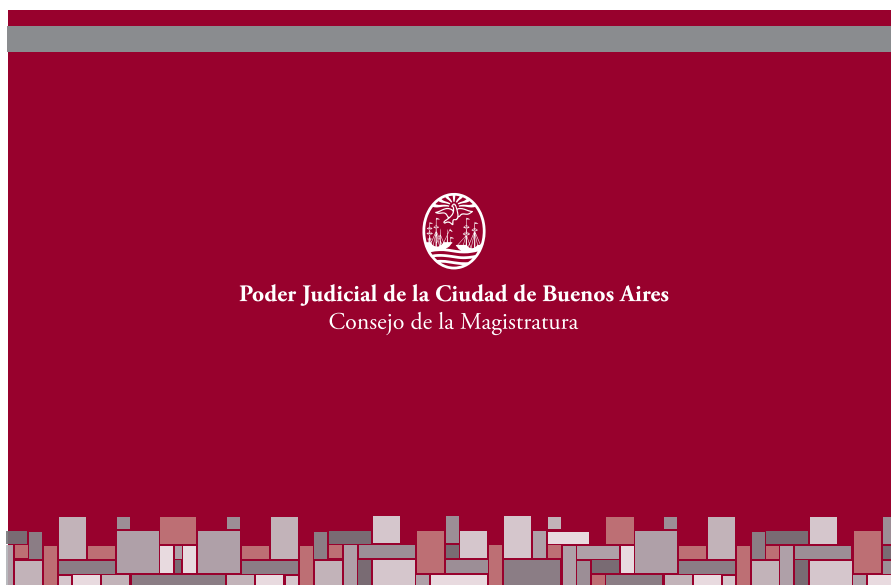

BANNER PUBLICITARIO

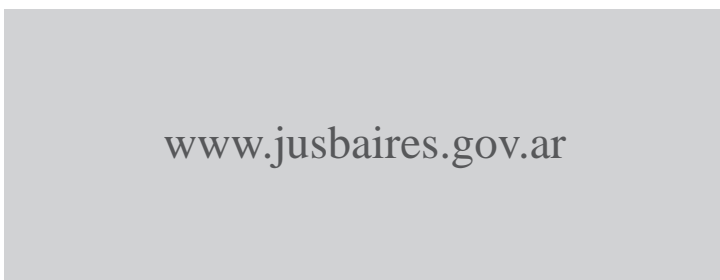
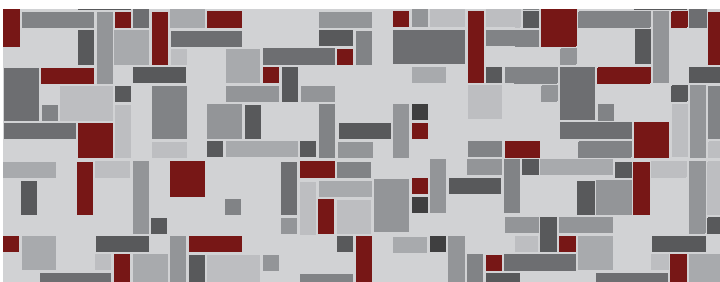
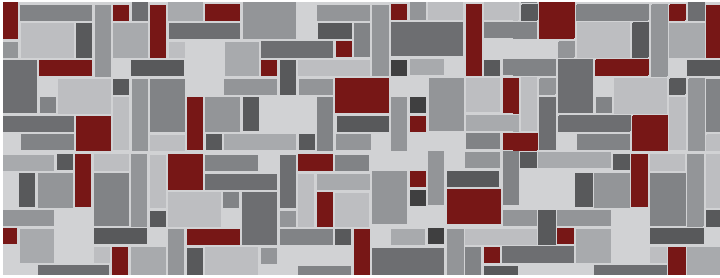

BANNER PUBLICITARIO MODELO

Los cuadros descubren paulatinamente el isologotipo.

Una vez descubierto aparece la web. Nuevamente, los cuadros cubren el campo. La secuencia se reinicia sucesivamente en forma de loop.

El isologotipo y la dirección web deberán usarse siempre centrados horizontal y verticalmente en el plano de fondo, cualquiera sea su dimensión.

Podrá utilizarse el isologotipo tanto en su versión centrada como en su versión marginada a la izquierda, dependiendo del formato en el que se desee aplicar. A continuación se exponen tres formatos a modo de ejemplo.



FORMATOS DE ISOLOGOTIPO PARA BANNER PUBLICITARIO

90 X 300 PX

Isologotipo en su versión centrada.
Isologotipo Poder Judicial.



175 x 275 PX

Puede utilizarse el logotipo tanto en su versión centrada como en su versión horizontal.



FORMATOS DE ISOLOGOTIPO PARA BANNER PUBLICITARIO



174 x 109 PX

Puede utilizarse el logotipo tanto en su versión centrada como en su versión horizontal.



FONDOS DE PANTALLA

Fondos de pantalla en versión 16:9, ajustable a proporciones 8:6 según requerimientos de cada área y especificaciones técnicas.



Se utilizará como fondo en los casos en los que sea necesario el patrón de rectángulos grises y bordeaux institucional opaco.

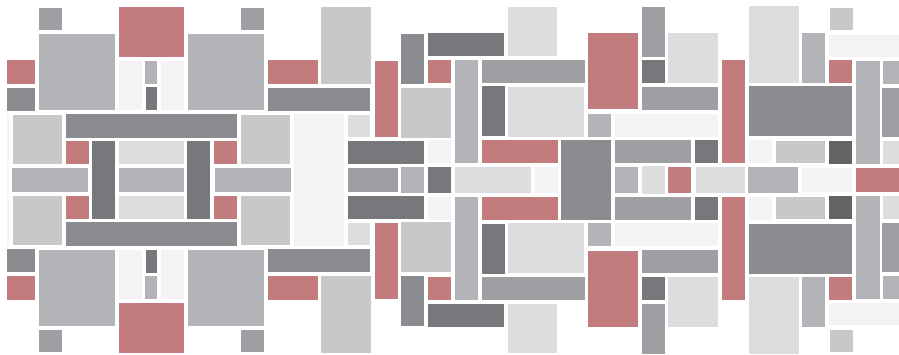

Como foto de perfil, en todos los casos, se utilizará únicamente el escudo centrado tanto en el eje vertical como en el horizontal en color blanco calado sobre bordeaux institucional.



En todos los casos en los que se necesite encabezado o foto de portada (como en Facebook, por ejemplo), se utilizará la placa institucional ajustada a la proporción necesaria, siempre respetando los elementos y el eje centrado del isologotipo.

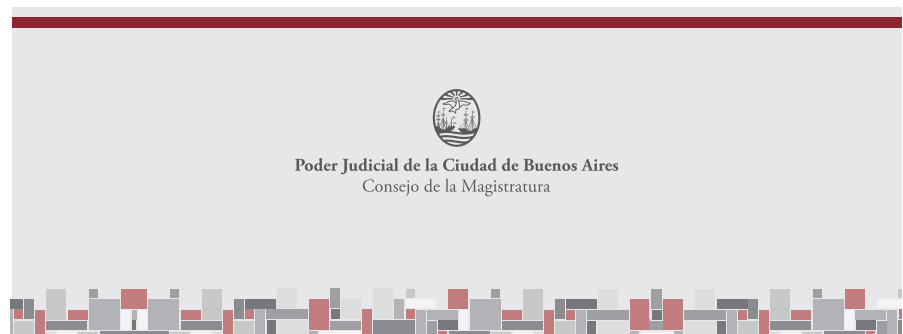

EJEMPLO:
FOTO DE PORTADA Y PERFIL DE FACEBOOK

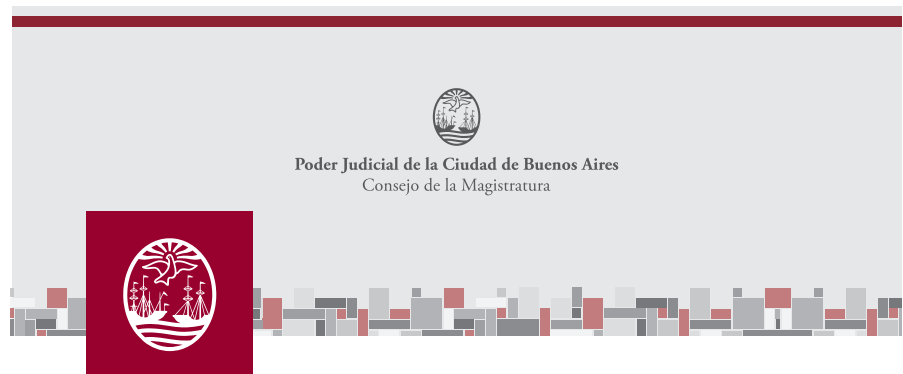

FIRMA DE MAIL

Debido a que por seguridad y especificaciones técnicas del mailing no es posible adjuntar imágenes ni archivos pesados se aplicará una firma tipográfica. Se utiliza la tipografía institucional, Times New Roman en tres de sus variables: Bold, Regular e Italic.

VERSIÓN COLOR

Nombre y Apellido

Times New Roman Bold / 14 pt / Color #AA103F

Cargo

Times New Roman Italic / 12 pt / Color #939598

Teléfono

Times New Roman Regular / 11 pt / Color #939598

Dirección

Times New Roman Regular / 11 pt / Color gris 80%

www.jusbaires.gov.ar

Times New Roman Regular / 11 pt / Color #AA103F

VERSIÓN ESCALA DE GRISES

Nombre y Apellido

Times New Roman Bold / 14 pt / Color negro

Cargo

Times New Roman Italic / 12 pt / Color #939598

Teléfono

Times New Roman Regular / 11 pt / Color #939598

Dirección

Times New Roman Regular / 11 pt / Color gris 80%

www.jusbaires.gov.ar

Times New Roman Regular / 11 pt / Color negro





PUBLICACIONES Y PIEZAS GRÁFICAS



GRILLA CONSTRUCTIVA

IMPORTANTE / SOBRE LAS APLICACIONES

A partir de la aplicación de las normas citadas se propone un sistema visual que garantice piezas únicas sin perder la identidad visual.

La generación de subsistemas gráficos debe regirse con las mismas pautas sin importar la cantidad de piezas producidas en cada uno. A continuación, en el presente capítulo, se citan ejemplos de aplicaciones que podrán ser modificados o reformulados teniendo en cuenta las normas de aplicación descritas en el capítulo 2. Identidad.

La grilla sobre la cual se deberá sostener el diseño editorial, material de difusión y publicidad gráfica está construida sobre una base modular, que permite que ante cualquier formato de soporte se pueda mantener la proporcionalidad del diseño. Todas las medidas de la misma están expresadas en “módulos”.

GRILLA DINÁMICA



1 UNIDAD: 1 módulo
1 módulo equivale a la 1/14 del ancho total del soporte

h: altura sujeta a formato de soporte
l: margen izquierdo
D: margen derecho

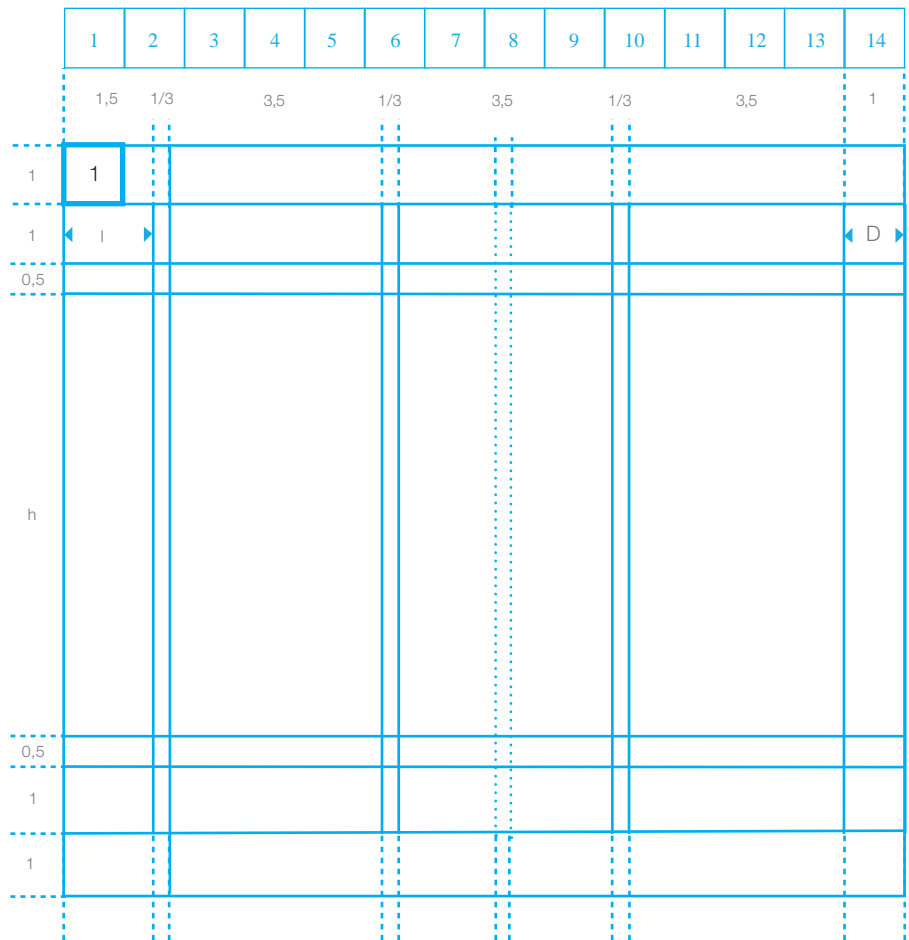
MARGEN INTERIOR: 1,5 módulos
MARGEN EXTERNO: 1 módulo
MARGEN SUPERIOR: 1 módulo
MARGEN INFERIOR: 1 módulo
CALLE: 1/3 módulo
COLUMNA: 3,5 módulos

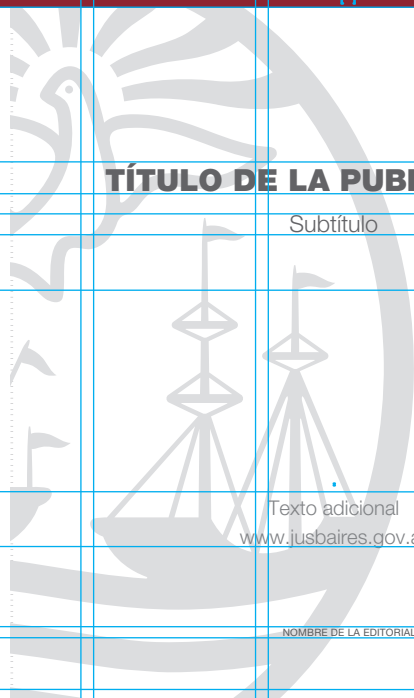

CUBIERTA DE LIBRO

1	2	3	4	5	6	7	8	9	10	11	12	13	14	1	2	3	4	5	6	7	8	9	10	11	12	13	14	
1,5	1/3		3,5		1/3		3,5		1/3		3,5			1,5	1/3		3,5		1/3		3,5		1/3		3,5		1/3	
 <p>Poder Judicial de la Ciudad de Buenos Aires Consejo de la Magistratura</p>																												2/3
																												2,5
																												1/3
																												4
TEXTO ADICIONAL						TÍTULO DE LA PUBLICACIÓN														2/3								
Texto adicional						Subtítulo														1/2								
AUTORIDADES																				1								
Presidente: Nombre y Apellido Vicepresidente: Nombre y Apellido Secretaria: Nombre y Apellido Consejero: Nombre y Apellido Consejero: Nombre y Apellido Consejero: Nombre y Apellido Consejero: Nombre y Apellido Consejero: Nombre y Apellido																												
						Texto adicional www.jusbaires.gov.ar														1								
																				2								
NOMBRE DE LA EDITORIAL						NOMBRE DE LA EDITORIAL														1/4								
																				1								
																												2

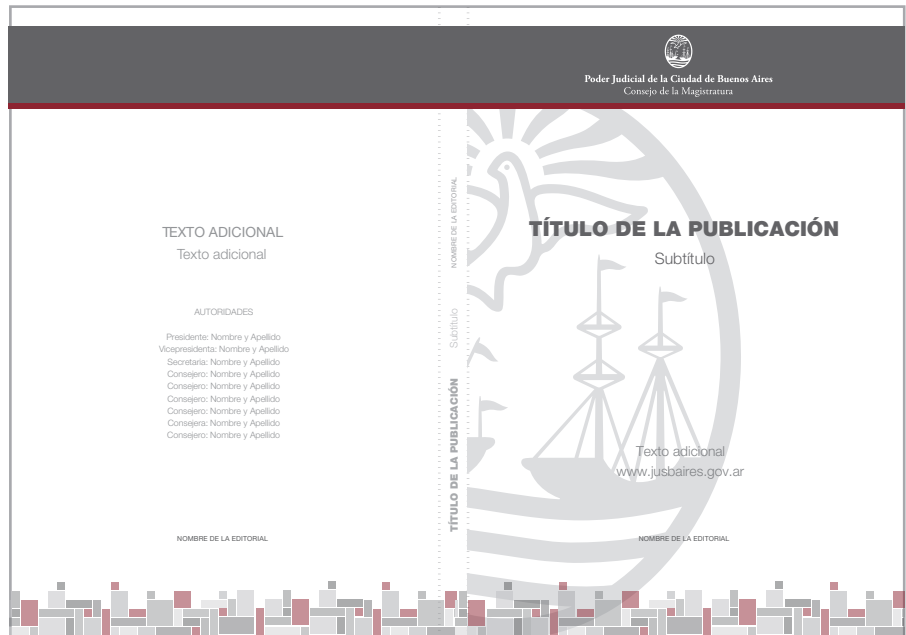

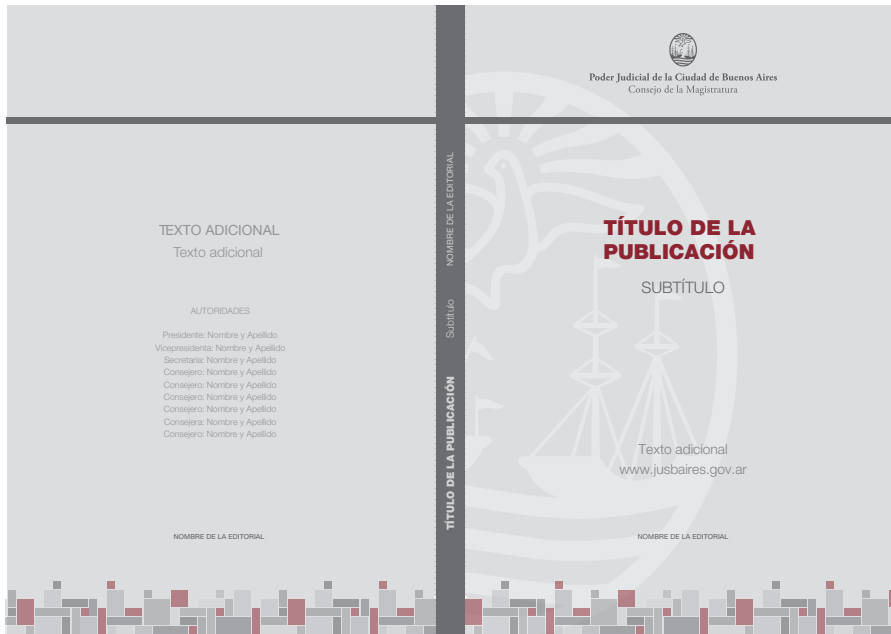

Lorem ipsum dolor sit amet, consectetur adipiscing elit. Donec commodo viverra rhoncus. Cras porttitor, sem at fringilla viverra, libero ex commodo erat, vitae ultricies nibh velit ac arcu. Donec congue maximus mauris quis vestibulum. Vestibulum scelerisque vel ligula et iaculis. Donec id mi massa. Nulla vel quam at purus sodales laoreet condimentum et elit. Cras maximus ultricies luctus. Sed eget iaculis erat. Nam vel ex nec ligula malesuada maximus. Sed a ultrices odio. Etiam at ipsum velit. Praesent sed elementum nulla. Nunc bibendum nec nisi bibendum malesuada. Phasellus eu sagittis lorem. Vestibulum viverra mi sit amet ipsum faucibus volutpat a sit amet turpis.

Lorem ipsum dolor sit amet, consectetur adipiscing elit. Donec commodo viverra rhoncus. Cras porttitor, sem at fringilla viverra, libero ex commodo erat, vitae ultricies nibh velit ac arcu. Donec congue maximus mauris quis vestibulum. Vestibulum scelerisque vel ligula et iaculis. Donec id mi massa. Nulla vel quam at purus sodales laoreet condimentum et elit. Cras maximus ultricies

Lorem ipsum dolor sit amet, consectetur adipiscing elit. Donec commodo viverra rhoncus. Cras porttitor, sem at fringilla viverra, libero ex commodo erat, vitae ultricies nibh velit ac arcu. Donec congue maximus mauris quis vestibulum. Vestibulum scelerisque vel ligula et iaculis. Donec id mi massa. Nulla vel quam at purus sodales laoreet condimentum et elit.

Lorem ipsum dolor sit amet, consectetur adipiscing elit. Donec commodo viverra rhoncus. Cras porttitor, sem at fringilla viverra, libero ex commodo erat, vitae ultricies nibh velit ac arcu. Donec congue maximus mauris quis vestibulum. Vestibulum scelerisque vel ligula et iaculis. Donec id mi massa. Nulla vel quam at purus sodales laoreet condimentum et elit.

Lorem ipsum dolor sit amet, consectetur adipiscing elit. Donec commodo viverra rhoncus. Cras porttitor, sem at fringilla viverra, libero ex commodo erat, vitae ultricies nibh velit ac arcu. Donec congue maximus mauris quis vestibulum. Vestibulum scelerisque vel ligula et iaculis. Donec id mi massa. Nulla vel quam at purus sodales laoreet condimentum et elit. Cras maximus ultricies luctus. Sed eget iaculis erat. Nam vel ex nec ligula malesuada maximus. Sed a ultrices odio. Etiam at ipsum velit. Praesent sed elementum nulla. Nunc bibendum nec nisi bibendum malesuada. Phasellus eu sagittis lorem. Vestibulum viverra mi sit amet ipsum faucibus volutpat a sit amet turpis. Lorem ipsum dolor sit amet, consectetur adipiscing elit. Donec commodo viverra rhoncus. Cras porttitor, sem

Cras maximus ultricies luctus. Sed eget iaculis erat. Nam vel ex nec ligula malesuada maximus. Sed a ultrices odio. Etiam at ipsum velit. Praesent sed elementum nulla. Nunc bibendum nec nisi bibendum malesuada. Phasellus eu sagittis lorem. Vestibulum viverra mi sit amet ipsum faucibus volutpat a sit amet turpis.

at fringilla viverra, libero ex commodo erat, vitae ultricies nibh velit ac arcu. Donec congue maximus mauris quis vestibulum. Vestibulum scelerisque vel ligula et iaculis. Donec id mi massa. Nulla vel quam at purus sodales laoreet condimentum et elit. Cras maximus ultricies





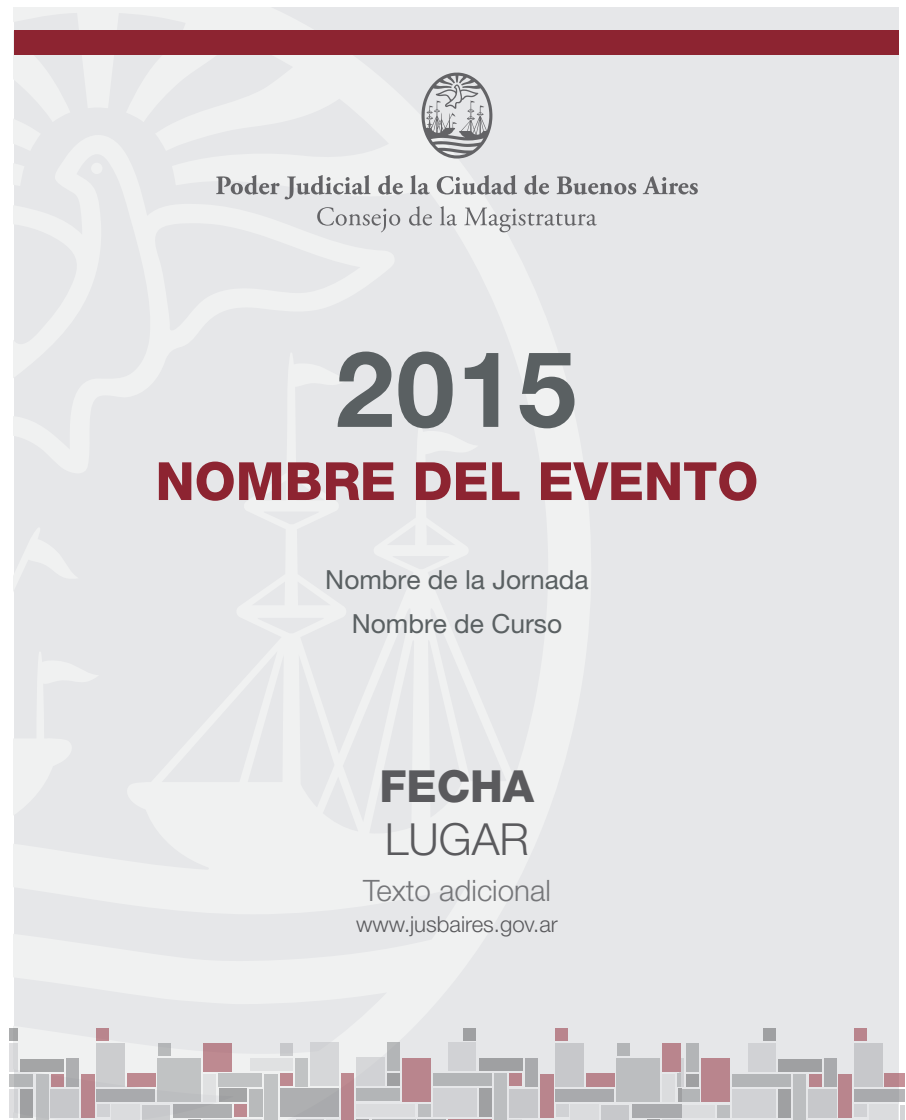



Poder Judicial de la Ciudad de Buenos Aires
Consejo de la Magistratura



NOMBRE DEL EVENTO

Nombre de la Jornada

Fecha/Hora
Texto adicional

Lugar
www.jusbaires.gov.ar

DÍPTICO



FRENTE SIMPLE FAZ
O PORTADA ACORDEÓN

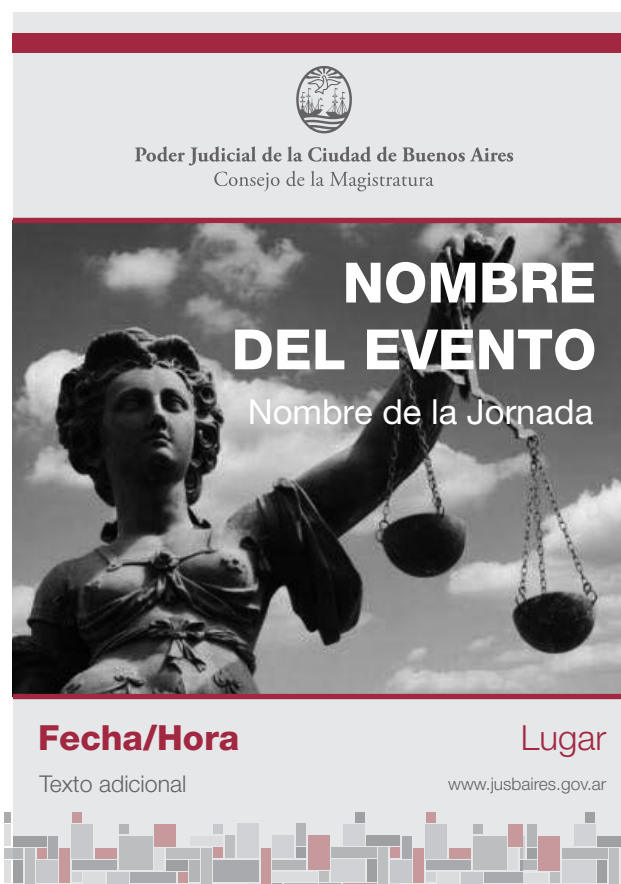



Poder Judicial de la Ciudad de Buenos Aires
Consejo de la Magistratura

En virtud de los Convenios de transferencia de competencias penales celebrados entre la Nación y la Ciudad Autónoma de Buenos Aires, desde del 9 de junio el Poder Judicial de la Ciudad entiende en la investigación y juzgamiento de los siguientes delitos, previstos en el Código Penal de la Nación:

- Lesiones en riña
- Abandono de personas
- Omisión de auxilio
- Exhibiciones obscenas
- Matrimonios ilegales
- Amenazas
- Violación de domicilio
- Usurpación
- Daños
- Ejercicio ilegal de la medicina
- Incumplimiento de los deberes de asistencia familiar
- Protección de malos tratos contra animales
- Actos discriminatorios
- Tenencia y portación de arma de uso civil

El Código Procesal Penal de la Ciudad (ley 2303) prevé un procedimiento ágil, oral en todas sus etapas, que promueve la utilización de sistemas alternativos de solución de conflictos, tales como la mediación y la conciliación.

LAS DENUNCIAS SE RECIBIRÁN EN EL MINISTERIO PÚBLICO FISCAL DE LA CIUDAD:

Combate de los Pozos 155, PB.
0-800-33-FISCAL (347225)
www.mpf.jusbaires.gov.ar
denuncias@jusbaires.gov.ar

Para mayor información consultar: www.jusbaires.gov.ar

Aplicación de grilla en cada caja en particular según medio gráfico.

Puede utilizarse también en escala de grises.



BANNER INSTITUCIONAL



Poder Judicial de la Ciudad de Buenos Aires
Consejo de la Magistratura



www.jusbaires.gov.ar

CERTIFICADO INSTITUCIONAL



Logo of Poder Judicial de la Ciudad de Buenos Aires Consejo de la Magistratura

Buenos Aires, 22 de enero de 2015

CERTIFICADO DE ASISTENCIA

Por la presente se certifica que

Sra. Nombre Apellido

ha participado en el V Congreso Anual sobre Políticas Públicas y la Justicia el día 22 de enero del 2015, en el Hotel Sheraton de Buenos Aires

Dr. Alejandra Petrella Vicepresidente

Dr. Nombre Apellido Organizador Congreso

Dr. Juan Manuel Olmos Presidente

- Barra superior: 4,5 cm
Isologotipo centrado en el eje vertical y horizontal del espacio / Tamaño: 3 cm de alto
Color: Black 80%
- Tipografía: Helvética Neue Light / Cuerpo: 14 ptos
Interletra: 0 / Interlinea: 33 ptos / Color: Black 80 %
- Tipografía: Helvética Neue Regular / Cuerpo: 24 ptos
Interletra: 0 / Color: Black 80%
- Tipografía: Helvética Neue Light / Cuerpo: 14 ptos
Interletra: 0 / Interlinea: 33 ptos / Color: Black 80 %
- Tipografía: Helvética Neue Bold / Cuerpo: 20 ptos
Interletra: 0 / Color: Pantone 202 C
- Tipografía: Helvética Neue Light / Cuerpo: 14 ptos
Interletra: 0 / Interlinea: 33 ptos / Color: Black 80 %
- Área para firmas 3 cm
Pie de firma:
Tipografía: Helvética Neue Bold / Cuerpo: 8ptos
Interletra: 0 / Interlinea: 9,5 ptos / Color: Black 80 %
- Zócalo rectángulos
2 cm



Logo of Poder Judicial de la Ciudad de Buenos Aires Consejo de la Magistratura

Buenos Aires, 22 de enero de 2015

CERTIFICADO DE ASISTENCIA

Por la presente se certifica que

Sra. Nombre Apellido

ha participado en el V Congreso Anual sobre Políticas Públicas y la Justicia el día 22 de enero del 2015, en el Hotel Sheraton de Buenos Aires

Dr. Alejandra Petrella Vicepresidente

Dr. Nombre Apellido Organizador Congreso

Dr. Juan Manuel Olmos Presidente

- Barra superior: 4,5 cm
Isologotipo centrado en el eje vertical y horizontal del espacio / Tamaño: 3 cm de alto
Color: Blanco calado sobre black 80%
- Tipografía: Helvética Neue Light / Cuerpo: 14 ptos
Interletra: 0 / Interlinea: 33 ptos / Color: Black 80 %
- Tipografía: Helvética Neue Regular / Cuerpo: 24 ptos
Interletra: 0 / Color: Pantone 202 C
- Tipografía: Helvética Neue Light / Cuerpo: 14 ptos
Interletra: 0 / Interlinea: 33 ptos / Color: Black 80 %
- Tipografía: Helvética Neue Bold / Cuerpo: 20 ptos
Interletra: 0 / Color: Pantone 202 C
- Tipografía: Helvética Neue Light / Cuerpo: 14 ptos
Interletra: 0 / Interlinea: 33 ptos / Color: Black 80 %
- Área para firmas 3 cm
Pie de firma:
Tipografía: Helvética Neue Bold / Cuerpo: 8ptos
Interletra: 0 / Interlinea: 9,5 ptos / Color: Black 80 %
- Zócalo rectángulos
2 cm



Para jornadas específicas en las que el Consejo de la Magistratura tenga participación y requieran la utilización o aplicación de otro diseño se colocará un pie o encabezado y pie a todas las piezas a fin de mantener presente la identidad del organismo.

Aplicando nuevamente el uso de grilla modular, donde el ancho del soporte se divide en 14 unidades, representando cada unidad 1 módulo, se colocará al pie de todas las piezas un zócalo de 2 módulos de alto, por el ancho de todo el soporte. De ser necesario, podrá agregarse por encima del zócalo una barra de medio módulo de alto del color inverso. El zócalo puede aplicarse tanto en color bordeaux institucional como negro 70%

OPCIÓN ZÓCALO BORDEAUX

Texto: Helvética Neue Bold y Light
Interletra: 0 / Color: Blanco calado sobre black 70%

Color: Pantone 202 C
Isologotipo calado blanco

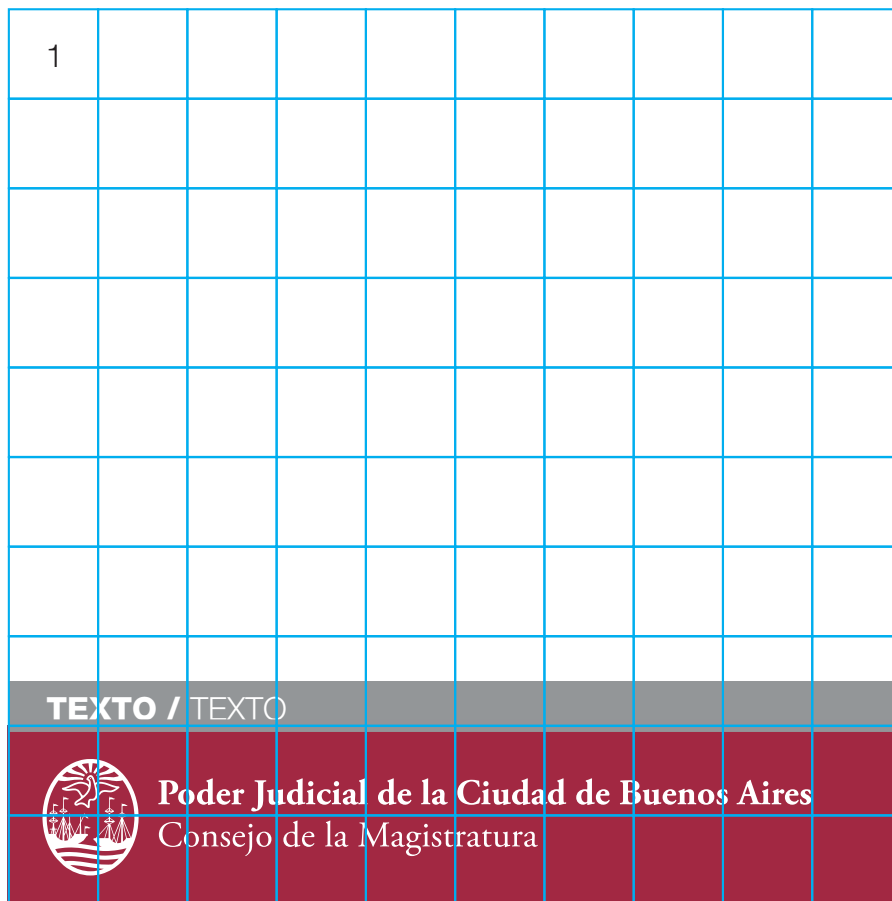

OPCIÓN ZÓCALO BLACK 70%

Color: Black 70%
Isologotipo calado blanco



APLICACIÓN 2

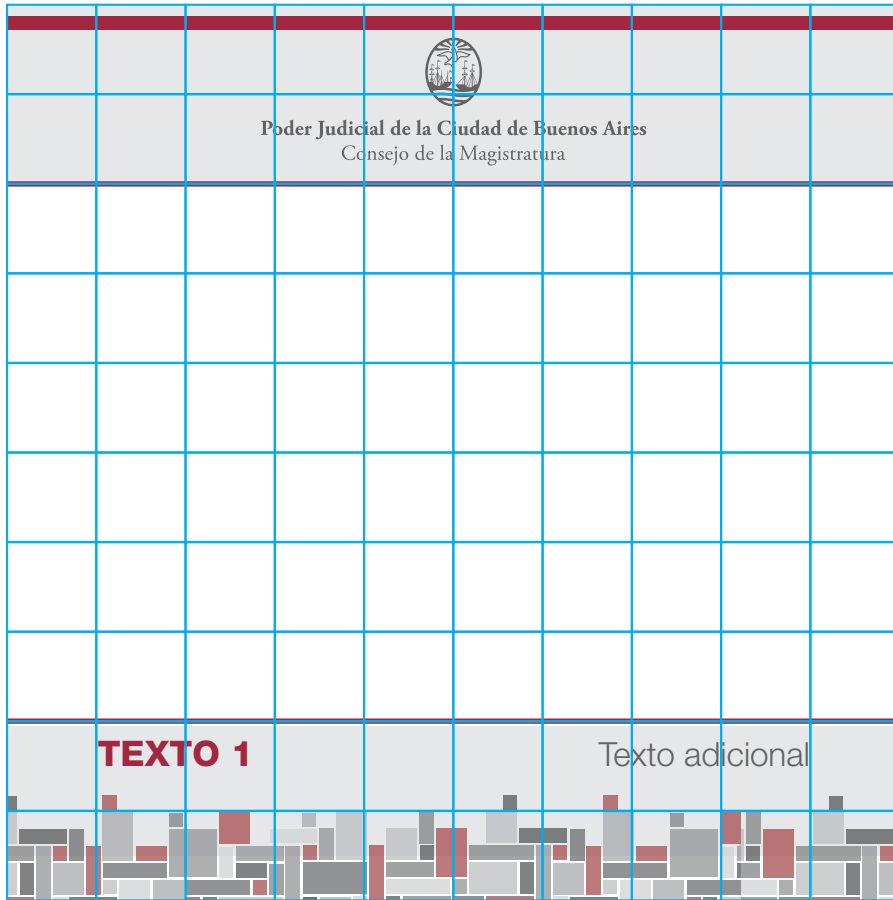

Aplicando nuevamente el uso de grilla modular, donde el ancho del soporte se divide en 14 unidades, representando cada unidad 1 módulo, se colocará un encabezado y un pie en todas las piezas un zócalo de 2 módulos de alto, por el ancho de todo el soporte.



Fondo: Black 15%
Barras de color: Pantone 202 C
Isologotipo: Black 80%



Fondo: Black 15%
Barras de color: Pantone 202 C
Texto 1: Helvética Neue Bold / Color: Pantone 202 C
Texto adicional: Helvética Neue Light / Color: Black 80%





ARQUITECTURA INSTITUCIONAL



VARIACIONES EN EL USO DEL ISOLOGOTIPO

Como excepción en aplicaciones para arquitectura institucional se permite el uso partido, espejado, en transparencia y superpuesto con algunas texturas del escudo utilizado en el isologotipo.

✓ USOS PERMITIDOS
EXCEPCIÓN ARQUITECTURA

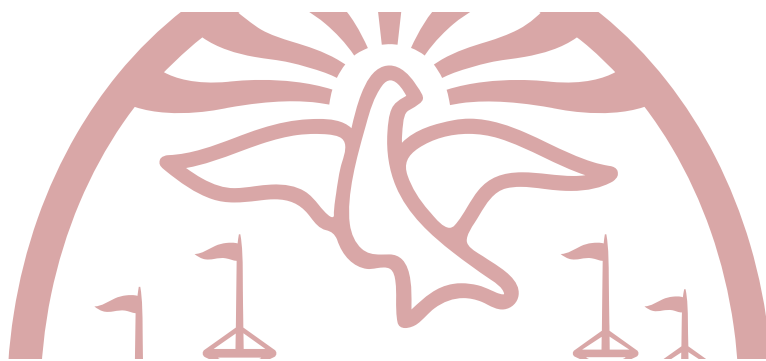
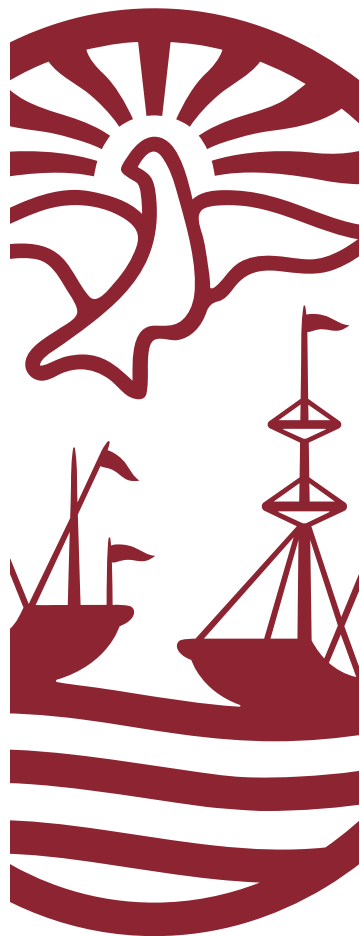



Poder Judicial de la Ciudad de Buenos Aires
Consejo de la Magistratura

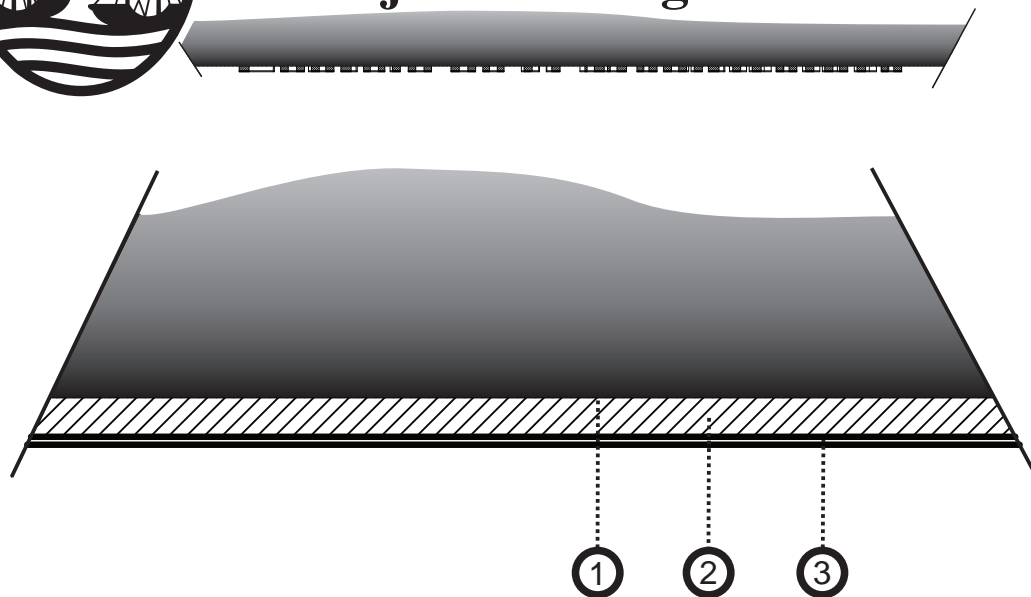

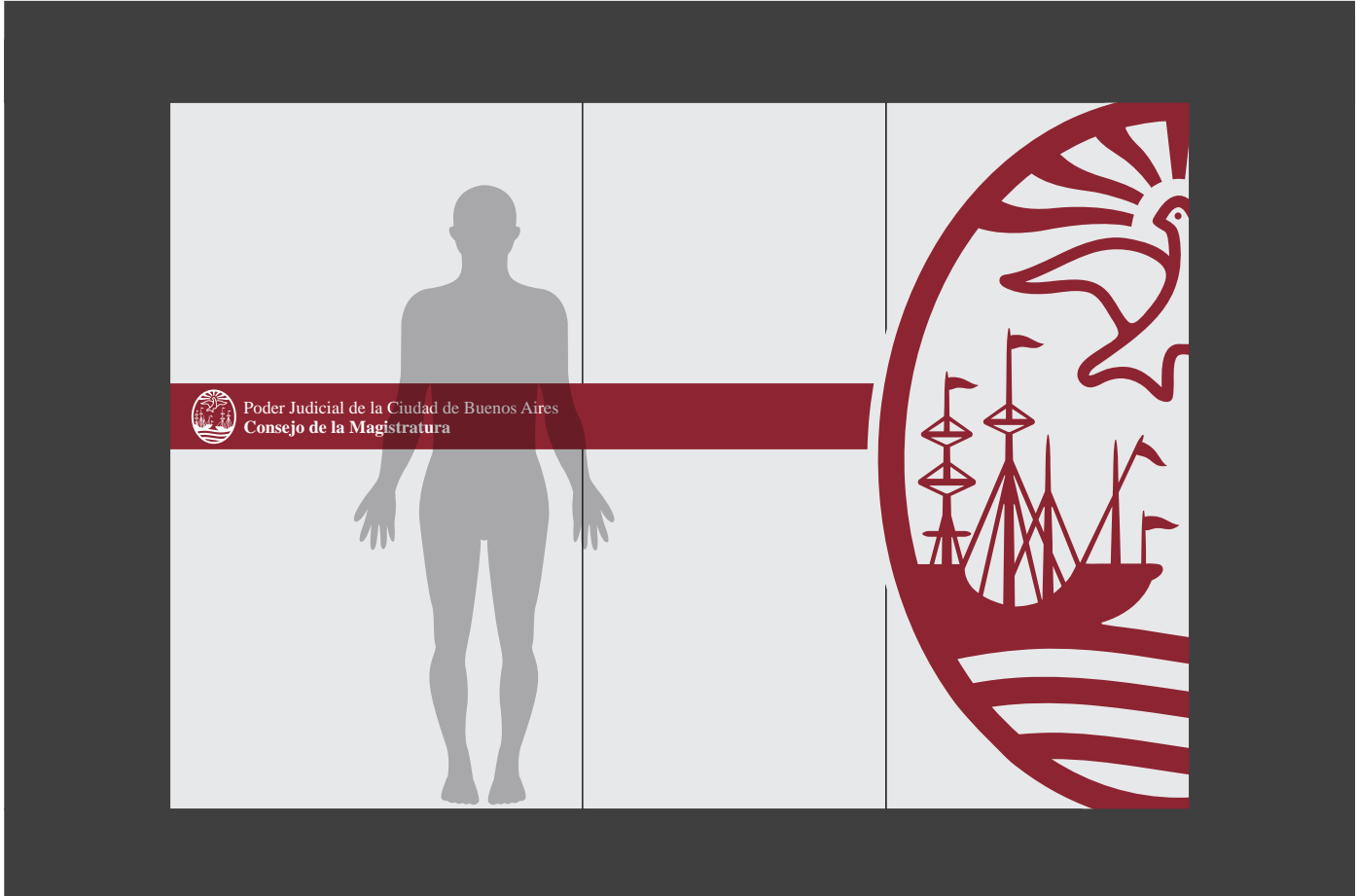

INDICADORES GENERAL EN PLANTA DE ACCESO



PLACAS DE ACRÍLICO

Tamaños proporcionales en las diferentes aplicaciones según el espacio con el que cuenta el edificio.

IDENTIFICADOR DE PISO

Tipografía: Times New Roman Regular
Cuerpo: 444
Color: Blanco calado sobre Bordeaux
Pantone 202 C

IDENTIFICADOR DE HALL

Tipografía: Times New Roman Bold
Cuerpo: 198
Color: Blanco calado sobre Bordeaux
Pantone 202 C

IDENTIFICADOR DEPENDENCIAS

Tipografía: Times New Roman Bold y Regular
Cuerpo: 67
Color: Blanco calado sobre Black 70%



INDICADOR DE DEPENDENCIAS EN CADA PISO

MÓDULO ISOLOGOTIPO

Blanco calado sobre Black 50%

MÓDULO NÚMERO DE PISO

Blanco calado sobre Pantone 202 C

Tipografía: Helvética Neue Regular

Cuerpo: 198 pts

MÓDULO INDICADOR

Blanco calado sobre Black 50 %

Tipografía: Times New Roman Bold

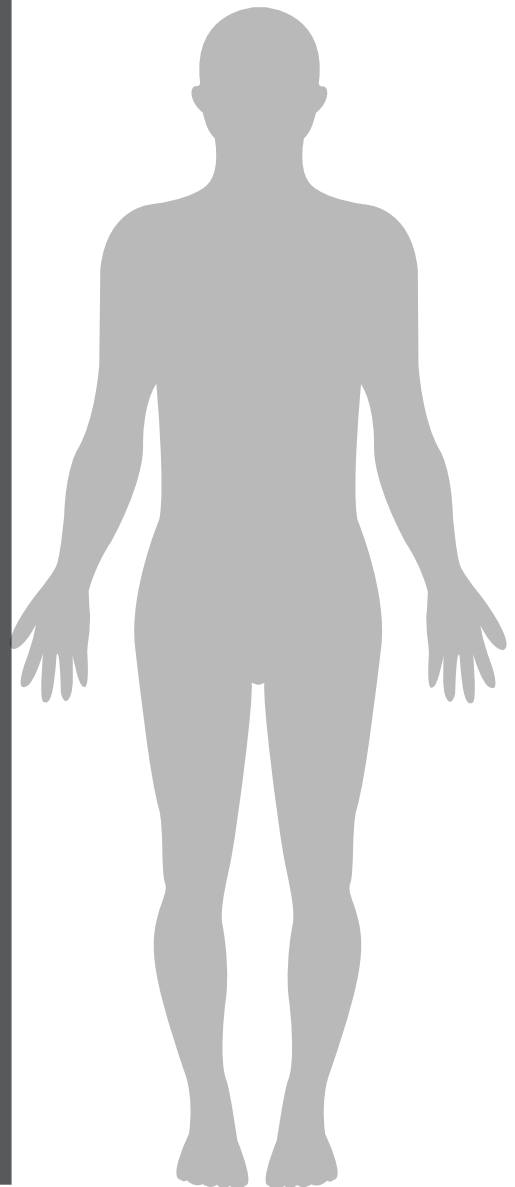
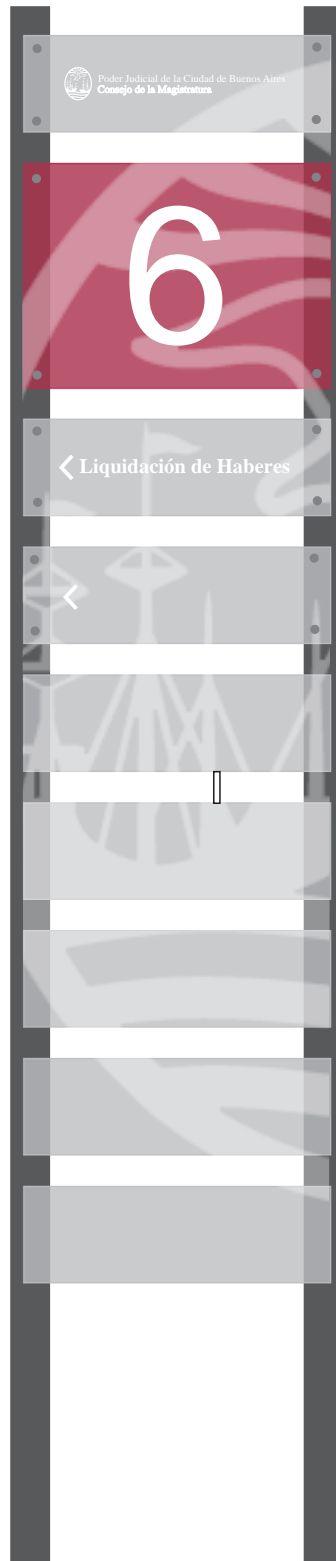

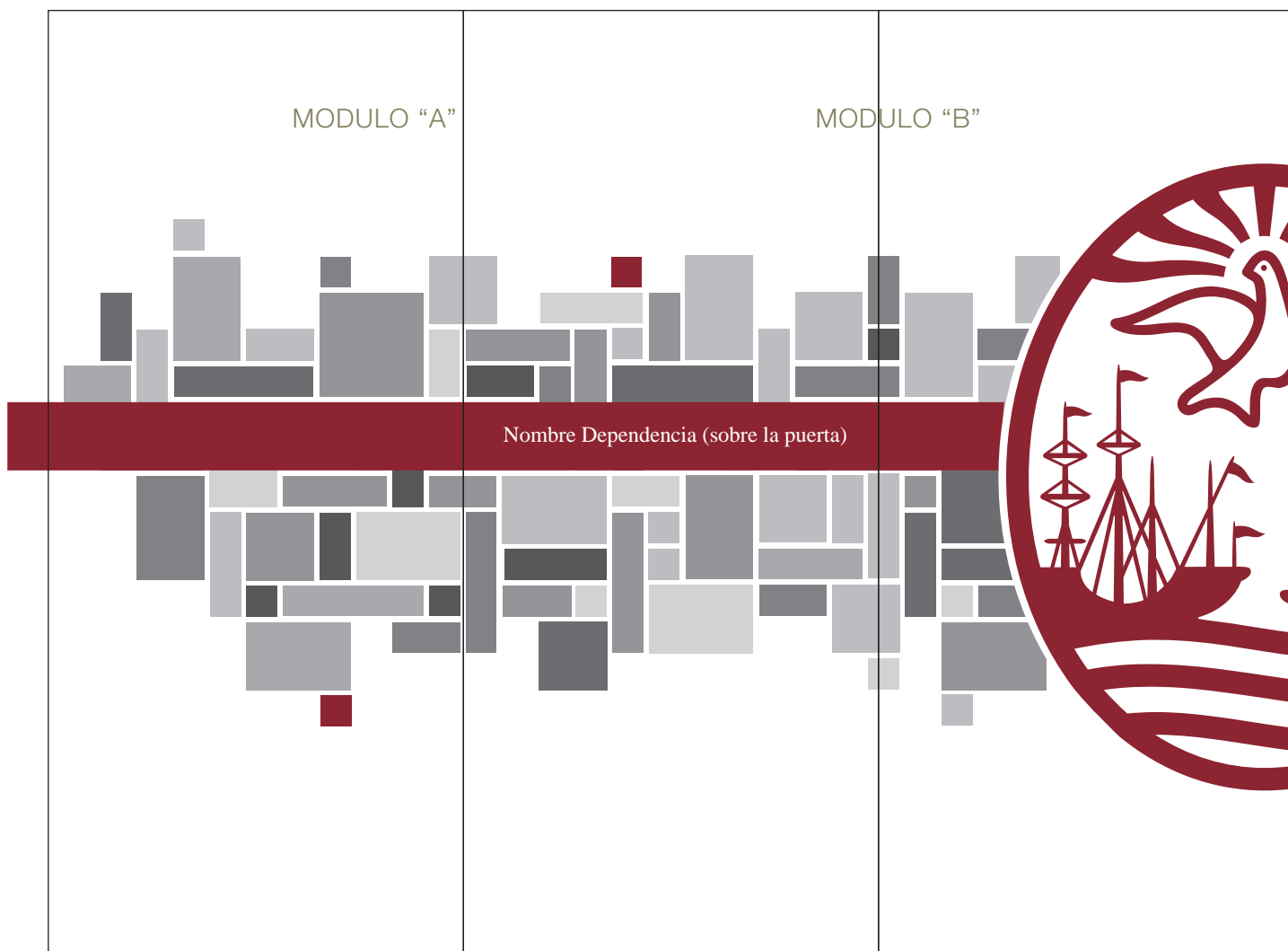

LOCALIZADOR DE DEPENDENCIAS

LOCALIZADOR DEPENDENCIAS
CONSEJEROS

Formato:
40x 25 cm

Márgenes
Superior e
Inferior: 4 cm
Laterales: 5 cm

Isologotipo marginado izquierda
Color: Blanco calado sobre
Pantone 202 C

Times New Roman Regular
Cuerpo: 50 ptos / Interletra: 0

Times New Roman Bold
Cuerpo: Según ancho del
nombre ajustado a márgenes
Interletra: 0

Times New Roman Regular
Cuerpo: 50 ptos / Interletra: 0

Poder Judicial de la Ciudad de Buenos Aires
Consejo de la Magistratura

Unidad Consejero

Dr. Juan Manuel Olmos

PRESIDENTE

LOCALIZADOR DEPENDENCIAS

Formato: 15 x 80 cm

Color: Tipografía calada blanco sobre
Pantone 202C

NOMBRE ÁREAS:

Times New Roman Regular

Cuerpo: 105 ptos

Interletra: 0

Marginación: Derecha

Unidad de Evaluación de Ofertas



REPETICIÓN DE MÓDULOS

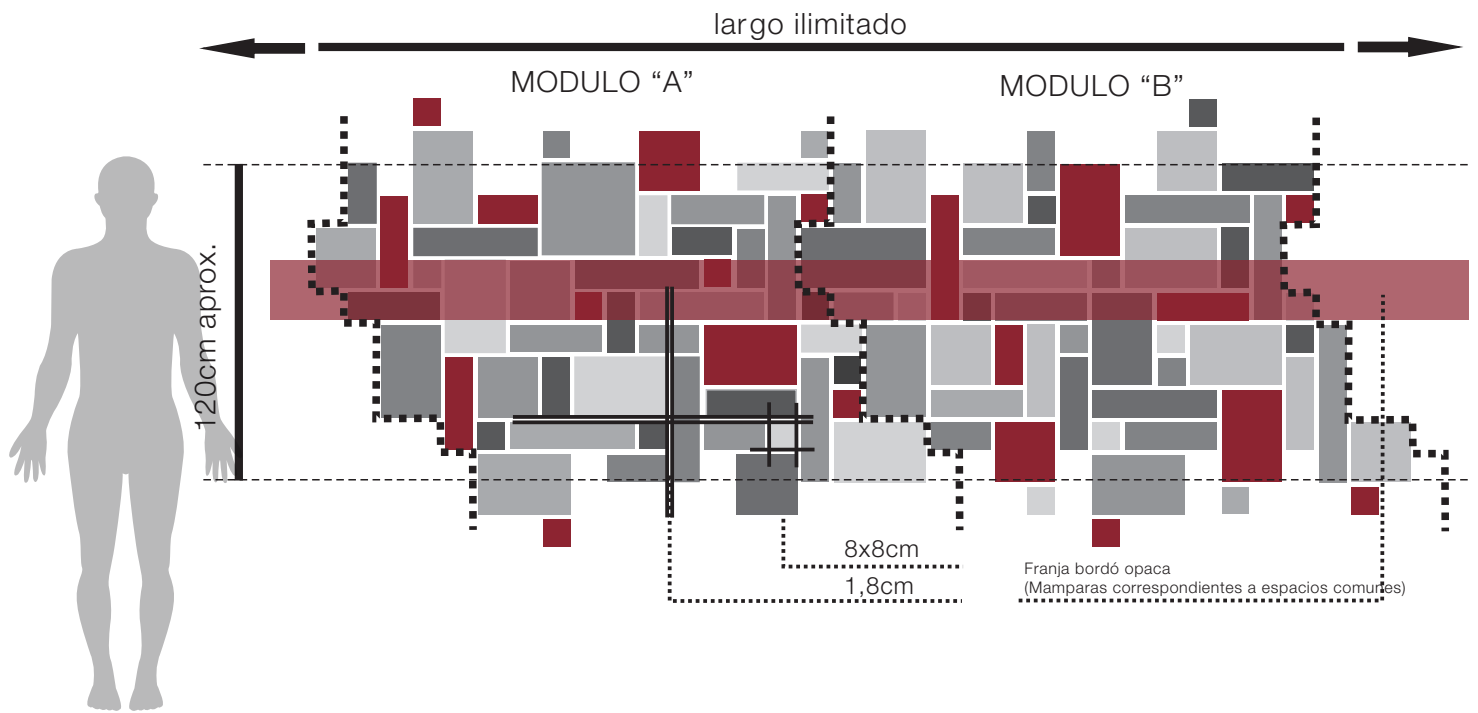
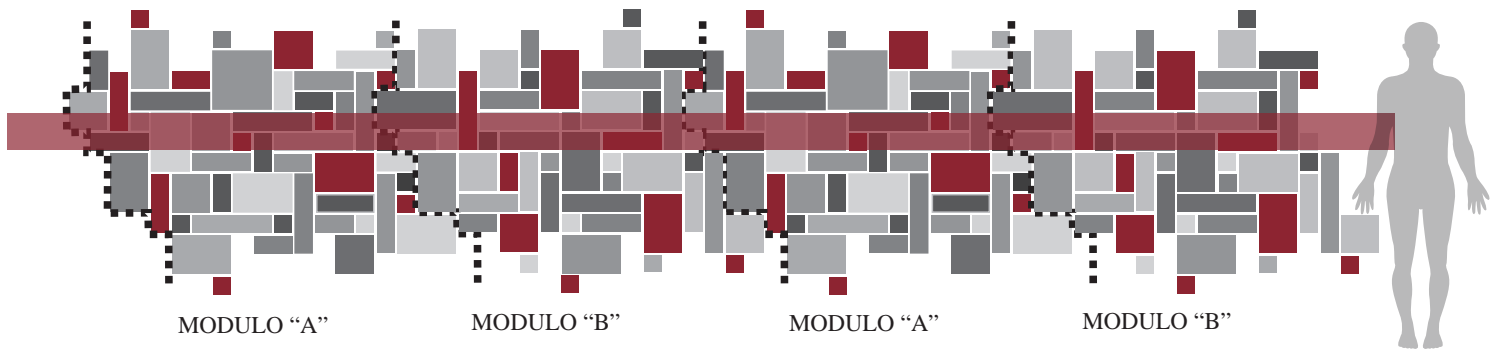

Fondo: escudo en transparencia sobre
fondo Pantone 202 C

Número: Helvética Neue Regular



INDICADORES DE ÁREAS DE SERVICIOS



Placas horizontales que ocupan todo el ancho de la puerta.

La posición de la figura o indicador varía dependiendo de la ubicación del picaporte. Siempre se ubican del lado del picaporte de la puerta.

Alto: 10cm

Color: Figuras caladas sobre Pantone 202 C



INDICADOR DE SALIDAS DE EMERGENCIA

ACRÍLICO TRANSPARENTE GRABADO

El color se lo da el led verde dentro del artefacto en el que va montado.

Formato: 35 x 16 cm



En aquellos casos en que se requiera dar información señalética de emergencia (baño fuera de servicio, en reparación u otros), se utilizarán las siguientes piezas impresas de manera informal, de forma provisoria.



VERSIÓN COLOR

Formato: A4 (297 x 210 mm)

Color: Fondo Pantone 202 C

Texto:

Helvética Neue Regular y Light

Cuerpo: 64 pts

Interletra: 0

Color: Blanco

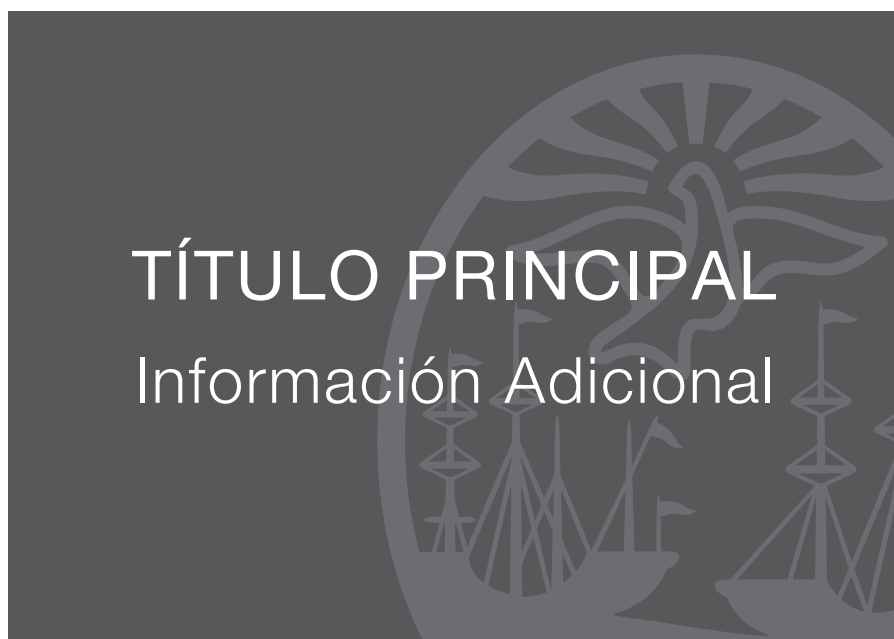

VERSIÓN ESCALA DE GRISES

Formato: A4 (297 x 210 mm)

Color: Fondo Black 80%

Texto:

Helvética Neue Regular y Light

Cuerpo: 64 pts

Interletra: 0

Color: Blanco





GRÁFICA 7 VEHICULAR



A fin de optimizar recursos y unificar la flota vehicular se utilizará en todos los casos una franja en vinilo autoadhesivo del color bordeaux institucional con el isologotipo marginado a la izquierda. La franja tendrá aproximadamente el alto de 1/10 del vehículo.



Poder Judicial de la Ciudad de Buenos Aires
Consejo de la Magistratura

TRAFFIC



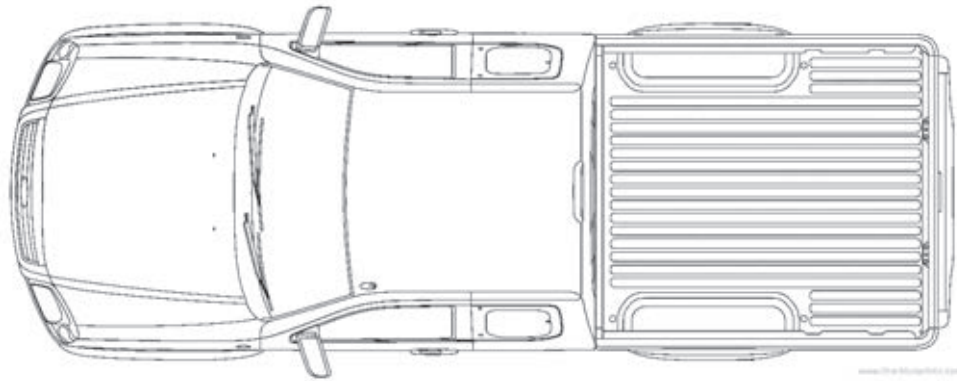

www.119.com.ar

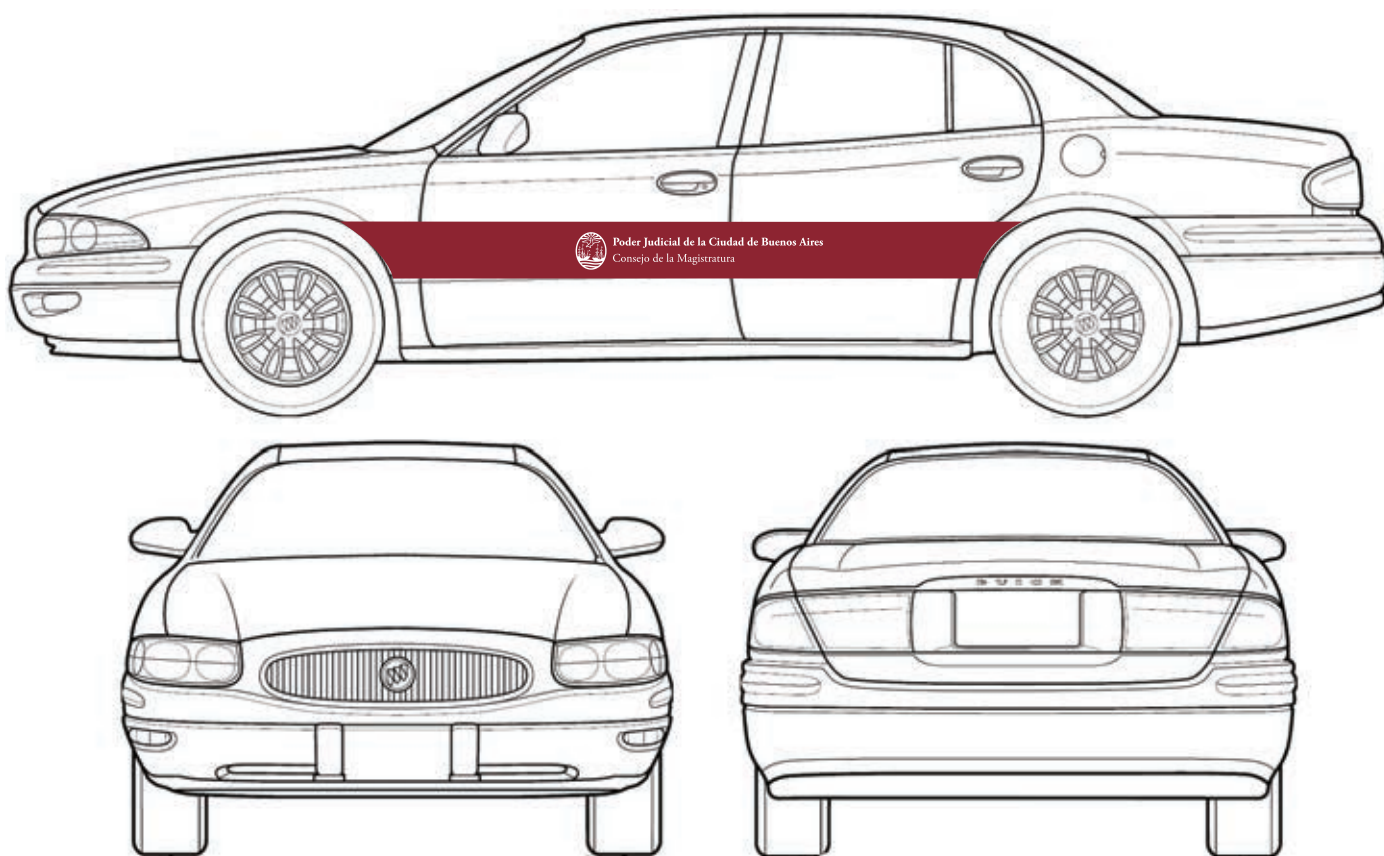



8 INDUMENTARIA



TRAJE GRIS OSCURO O NEGRO

Blazer y pantalón negro o gris oscuro
Camisa blanca

Pañuelo bordeaux institucional atado al
cuello

Credencial de identificación

Zapatos y cinturón negros

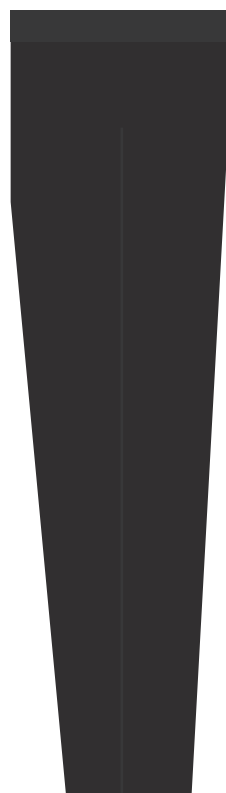

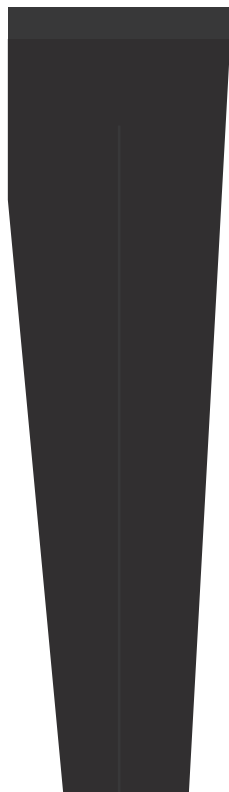

TRAJE GRIS OSCURO O NEGRO

Blazer y pantalón negro o gris oscuro
Camisa blanca

Corbata bordeaux institucional

Credencial de identificación

Zapatos y cinturón negros



RECEPCIÓN FEMENINA

Camisa blanca con isologotipo marginado a la izquierda bordado en bordeaux institucional en el lado izquierdo a la altura del pecho. Medida: 1 cm de alto

Credencial de identificación colgada del cuello con cinta o cordón gris

Pantalón negro

Zapatos negros

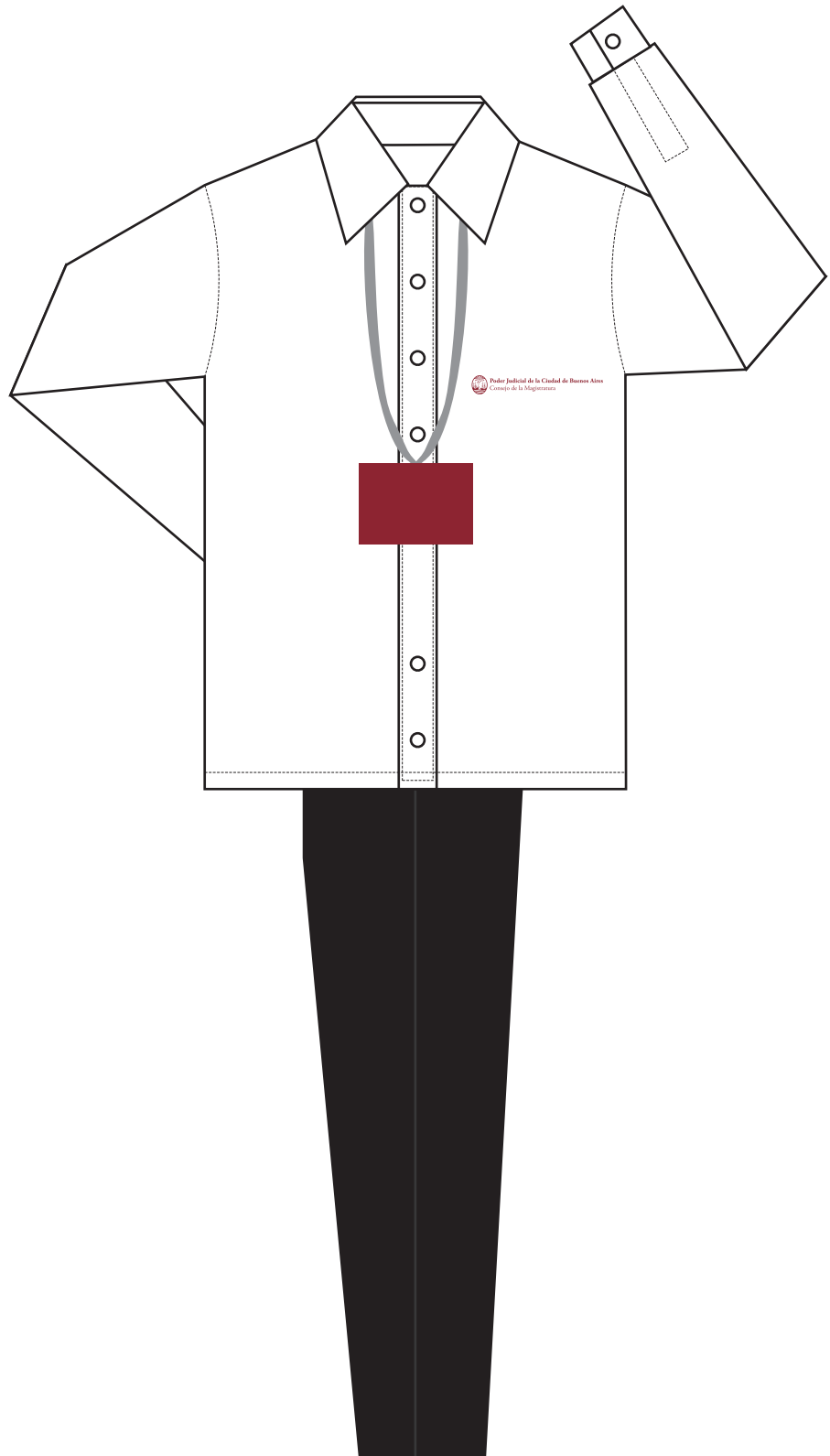

RECEPCIÓN MASCULINA

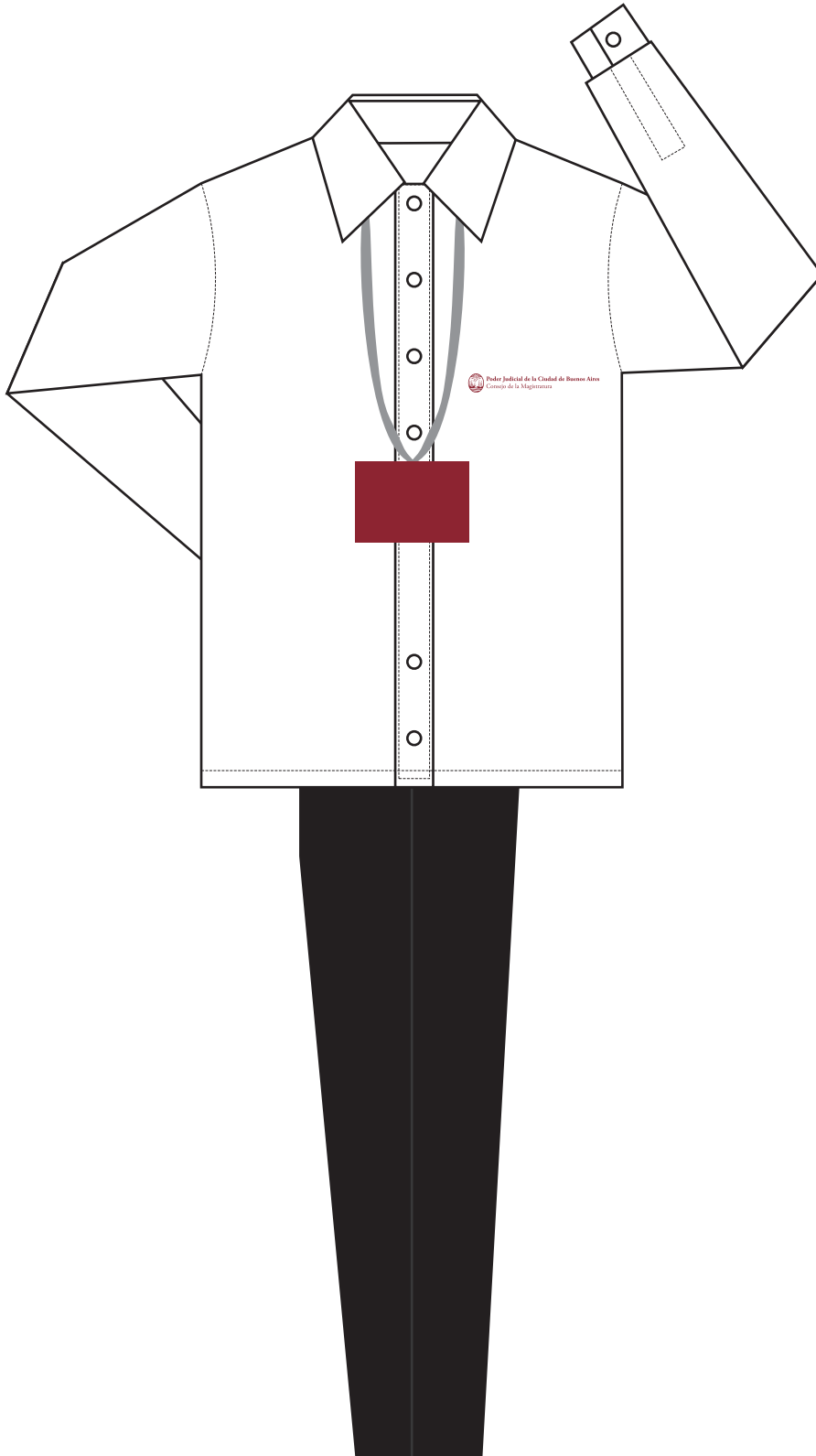

Camisa blanca con isologotipo marginado a la izquierda bordado en bordeaux institucional en el lado izquierdo a la altura del pecho. Medida: 1cm de alto

Credencial de identificación colgada del cuello con cinta o cordón gris

Pantalón negro

Zapatos negros



PIEZAS INSTITUCIONALES



LAPICERAS Y LÁPICES

Podrán ser color negro o bordeaux institucional (dependiendo de la disponibilidad) con aplicación del isologotipo alineado a la izquierda en color blanco o plateado.

Otra opción según disponibilidad será el soporte gris claro con aplicación del isologo en gris oscuro (80%).

En ningún caso el tamaño del isologotipo deberá ser menor a 1cm de alto.

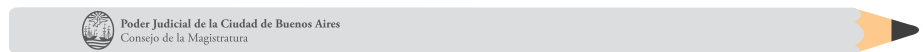

MOUSE PAD



MALETINES, MOCHILAS Y BOLSOS

Podrán ser color negro o bordeaux institucional (dependiendo de la disponibilidad) con aplicación del isologotipo alineado a la izquierda o centrado en color blanco o plateado.

Otra opción según disponibilidad será el soporte gris claro con aplicación del isologo en gris oscuro (80%).

En ningún caso el tamaño del isologotipo deberá ser menor a 1,5 cm de alto.



CUADERNOS Y BLOCKS

A continuación se presenta un ejemplo frente y dorso de cuaderno en formato A4, podrá ajustarse manteniendo proporciones y colores al formato deseado.

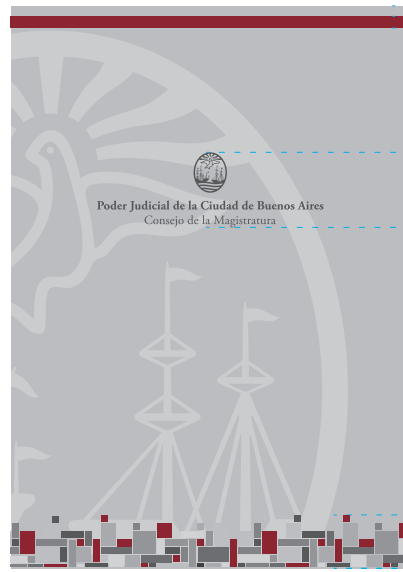

0,5 cm
0,7 cm

Isologotipo centrado
Medida: 4cm de alto
Color: Black 80%

Zócalo
rectángulos
3 cm

Formato Cerrado
A4 (210 x 297 mm)

Fondo Color:
Black 30%
Marca de agua: Black
23%



PRENDEDORES/PINS



PEN DRIVES y CARD DRIVES

Podrán ser color negro o bordeaux institucional (dependiendo de la disponibilidad) con aplicación del isologotipo alineado a la izquierda en color blanco o plateado.

Otra opción según disponibilidad será el soporte gris claro con aplicación del isologo en gris oscuro (80%).

En ningún caso el tamaño del isologotipo deberá ser menor a 1cm de alto.



Opción card drive con aplicación de sticker o impresión plena del soporte:



CALENDARIOS

PLANIFICADOR MENSUAL

Poder Judicial de la Ciudad de Buenos Aires
Consejo de la Magistratura

ENERO

--	--	--	--

Notas

CALENDARIO ANUAL

Poder Judicial de la Ciudad de Buenos Aires
Consejo de la Magistratura

<table border="1" style="width: 100%; border-collapse: collapse;"> <tr><th>S</th><th>M</th><th>T</th><th>W</th><th>T</th><th>F</th><th>S</th></tr> <tr><td></td><td></td><td></td><td></td><td>1</td><td>2</td><td>3</td></tr> <tr><td>4</td><td>5</td><td>6</td><td>7</td><td>8</td><td>9</td><td>10</td></tr> <tr><td>11</td><td>12</td><td>13</td><td>14</td><td>15</td><td>16</td><td>17</td></tr> <tr><td>18</td><td>19</td><td>20</td><td>21</td><td>22</td><td>23</td><td>24</td></tr> <tr><td>25</td><td>26</td><td>27</td><td>28</td><td>29</td><td>30</td><td>31</td></tr> </table>	S	M	T	W	T	F	S					1	2	3	4	5	6	7	8	9	10	11	12	13	14	15	16	17	18	19	20	21	22	23	24	25	26	27	28	29	30	31	<table border="1" style="width: 100%; border-collapse: collapse;"> <tr><th>S</th><th>M</th><th>T</th><th>W</th><th>T</th><th>F</th><th>S</th></tr> <tr><td>1</td><td>2</td><td>3</td><td>4</td><td>5</td><td>6</td><td>7</td></tr> <tr><td>8</td><td>9</td><td>10</td><td>11</td><td>12</td><td>13</td><td>14</td></tr> <tr><td>15</td><td>16</td><td>17</td><td>18</td><td>19</td><td>20</td><td>21</td></tr> <tr><td>22</td><td>23</td><td>24</td><td>25</td><td>26</td><td>27</td><td>28</td></tr> </table>	S	M	T	W	T	F	S	1	2	3	4	5	6	7	8	9	10	11	12	13	14	15	16	17	18	19	20	21	22	23	24	25	26	27	28	<table border="1" style="width: 100%; border-collapse: collapse;"> <tr><th>S</th><th>M</th><th>T</th><th>W</th><th>T</th><th>F</th><th>S</th></tr> <tr><td>1</td><td>2</td><td>3</td><td>4</td><td>5</td><td>6</td><td>7</td></tr> <tr><td>8</td><td>9</td><td>10</td><td>11</td><td>12</td><td>13</td><td>14</td></tr> <tr><td>15</td><td>16</td><td>17</td><td>18</td><td>19</td><td>20</td><td>21</td></tr> <tr><td>22</td><td>23</td><td>24</td><td>25</td><td>26</td><td>27</td><td>28</td></tr> <tr><td>29</td><td>30</td><td>31</td><td></td><td></td><td></td><td></td></tr> </table>	S	M	T	W	T	F	S	1	2	3	4	5	6	7	8	9	10	11	12	13	14	15	16	17	18	19	20	21	22	23	24	25	26	27	28	29	30	31					<table border="1" style="width: 100%; border-collapse: collapse;"> <tr><th>S</th><th>M</th><th>T</th><th>W</th><th>T</th><th>F</th><th>S</th></tr> <tr><td></td><td></td><td></td><td></td><td></td><td>1</td><td>2</td></tr> <tr><td>3</td><td>4</td><td>5</td><td>6</td><td>7</td><td>8</td><td>9</td></tr> <tr><td>10</td><td>11</td><td>12</td><td>13</td><td>14</td><td>15</td><td>16</td></tr> <tr><td>17</td><td>18</td><td>19</td><td>20</td><td>21</td><td>22</td><td>23</td></tr> <tr><td>24</td><td>25</td><td>26</td><td>27</td><td>28</td><td>29</td><td>30</td></tr> <tr><td>31</td><td></td><td></td><td></td><td></td><td></td><td></td></tr> </table>	S	M	T	W	T	F	S						1	2	3	4	5	6	7	8	9	10	11	12	13	14	15	16	17	18	19	20	21	22	23	24	25	26	27	28	29	30	31																				
S	M	T	W	T	F	S																																																																																																																																																																																			
				1	2	3																																																																																																																																																																																			
4	5	6	7	8	9	10																																																																																																																																																																																			
11	12	13	14	15	16	17																																																																																																																																																																																			
18	19	20	21	22	23	24																																																																																																																																																																																			
25	26	27	28	29	30	31																																																																																																																																																																																			
S	M	T	W	T	F	S																																																																																																																																																																																			
1	2	3	4	5	6	7																																																																																																																																																																																			
8	9	10	11	12	13	14																																																																																																																																																																																			
15	16	17	18	19	20	21																																																																																																																																																																																			
22	23	24	25	26	27	28																																																																																																																																																																																			
S	M	T	W	T	F	S																																																																																																																																																																																			
1	2	3	4	5	6	7																																																																																																																																																																																			
8	9	10	11	12	13	14																																																																																																																																																																																			
15	16	17	18	19	20	21																																																																																																																																																																																			
22	23	24	25	26	27	28																																																																																																																																																																																			
29	30	31																																																																																																																																																																																							
S	M	T	W	T	F	S																																																																																																																																																																																			
					1	2																																																																																																																																																																																			
3	4	5	6	7	8	9																																																																																																																																																																																			
10	11	12	13	14	15	16																																																																																																																																																																																			
17	18	19	20	21	22	23																																																																																																																																																																																			
24	25	26	27	28	29	30																																																																																																																																																																																			
31																																																																																																																																																																																									
<table border="1" style="width: 100%; border-collapse: collapse;"> <tr><th>S</th><th>M</th><th>T</th><th>W</th><th>T</th><th>F</th><th>S</th></tr> <tr><td></td><td></td><td></td><td></td><td></td><td>1</td><td>2</td></tr> <tr><td>3</td><td>4</td><td>5</td><td>6</td><td>7</td><td>8</td><td>9</td></tr> <tr><td>10</td><td>11</td><td>12</td><td>13</td><td>14</td><td>15</td><td>16</td></tr> <tr><td>17</td><td>18</td><td>19</td><td>20</td><td>21</td><td>22</td><td>23</td></tr> <tr><td>24</td><td>25</td><td>26</td><td>27</td><td>28</td><td>29</td><td>30</td></tr> <tr><td>31</td><td></td><td></td><td></td><td></td><td></td><td></td></tr> </table>	S	M	T	W	T	F	S						1	2	3	4	5	6	7	8	9	10	11	12	13	14	15	16	17	18	19	20	21	22	23	24	25	26	27	28	29	30	31							<table border="1" style="width: 100%; border-collapse: collapse;"> <tr><th>S</th><th>M</th><th>T</th><th>W</th><th>T</th><th>F</th><th>S</th></tr> <tr><td>1</td><td>2</td><td>3</td><td>4</td><td>5</td><td>6</td><td>7</td></tr> <tr><td>8</td><td>9</td><td>10</td><td>11</td><td>12</td><td>13</td><td>14</td></tr> <tr><td>15</td><td>16</td><td>17</td><td>18</td><td>19</td><td>20</td><td>21</td></tr> <tr><td>22</td><td>23</td><td>24</td><td>25</td><td>26</td><td>27</td><td>28</td></tr> <tr><td>29</td><td>30</td><td></td><td></td><td></td><td></td><td></td></tr> </table>	S	M	T	W	T	F	S	1	2	3	4	5	6	7	8	9	10	11	12	13	14	15	16	17	18	19	20	21	22	23	24	25	26	27	28	29	30						<table border="1" style="width: 100%; border-collapse: collapse;"> <tr><th>S</th><th>M</th><th>T</th><th>W</th><th>T</th><th>F</th><th>S</th></tr> <tr><td>1</td><td>2</td><td>3</td><td>4</td><td>5</td><td>6</td><td>7</td></tr> <tr><td>8</td><td>9</td><td>10</td><td>11</td><td>12</td><td>13</td><td>14</td></tr> <tr><td>15</td><td>16</td><td>17</td><td>18</td><td>19</td><td>20</td><td>21</td></tr> <tr><td>22</td><td>23</td><td>24</td><td>25</td><td>26</td><td>27</td><td>28</td></tr> <tr><td>29</td><td>30</td><td></td><td></td><td></td><td></td><td></td></tr> </table>	S	M	T	W	T	F	S	1	2	3	4	5	6	7	8	9	10	11	12	13	14	15	16	17	18	19	20	21	22	23	24	25	26	27	28	29	30						<table border="1" style="width: 100%; border-collapse: collapse;"> <tr><th>S</th><th>M</th><th>T</th><th>W</th><th>T</th><th>F</th><th>S</th></tr> <tr><td></td><td></td><td></td><td></td><td></td><td>1</td><td>2</td></tr> <tr><td>3</td><td>4</td><td>5</td><td>6</td><td>7</td><td>8</td><td>9</td></tr> <tr><td>10</td><td>11</td><td>12</td><td>13</td><td>14</td><td>15</td><td>16</td></tr> <tr><td>17</td><td>18</td><td>19</td><td>20</td><td>21</td><td>22</td><td>23</td></tr> <tr><td>24</td><td>25</td><td>26</td><td>27</td><td>28</td><td>29</td><td>30</td></tr> <tr><td>31</td><td></td><td></td><td></td><td></td><td></td><td></td></tr> </table>	S	M	T	W	T	F	S						1	2	3	4	5	6	7	8	9	10	11	12	13	14	15	16	17	18	19	20	21	22	23	24	25	26	27	28	29	30	31						
S	M	T	W	T	F	S																																																																																																																																																																																			
					1	2																																																																																																																																																																																			
3	4	5	6	7	8	9																																																																																																																																																																																			
10	11	12	13	14	15	16																																																																																																																																																																																			
17	18	19	20	21	22	23																																																																																																																																																																																			
24	25	26	27	28	29	30																																																																																																																																																																																			
31																																																																																																																																																																																									
S	M	T	W	T	F	S																																																																																																																																																																																			
1	2	3	4	5	6	7																																																																																																																																																																																			
8	9	10	11	12	13	14																																																																																																																																																																																			
15	16	17	18	19	20	21																																																																																																																																																																																			
22	23	24	25	26	27	28																																																																																																																																																																																			
29	30																																																																																																																																																																																								
S	M	T	W	T	F	S																																																																																																																																																																																			
1	2	3	4	5	6	7																																																																																																																																																																																			
8	9	10	11	12	13	14																																																																																																																																																																																			
15	16	17	18	19	20	21																																																																																																																																																																																			
22	23	24	25	26	27	28																																																																																																																																																																																			
29	30																																																																																																																																																																																								
S	M	T	W	T	F	S																																																																																																																																																																																			
					1	2																																																																																																																																																																																			
3	4	5	6	7	8	9																																																																																																																																																																																			
10	11	12	13	14	15	16																																																																																																																																																																																			
17	18	19	20	21	22	23																																																																																																																																																																																			
24	25	26	27	28	29	30																																																																																																																																																																																			
31																																																																																																																																																																																									



FUNDAS Y VINILOS PARA NOTEBOOKS, TABLETS Y CELULARES

En el caso de que las fundas fueran impresas, se utilizará el modelo 1 en ambos casos. Si se aplicara el logo sobre fundas prefabricadas se podrá bordar o aplicar un transfer del isologotipo en color blanco sobre soporte bordeaux institucional o negro.



Carteles para oradores en congresos y conferencias. Fondo color black 80% calado blanco, para mayor legibilidad.

Tipografía: Helvética Neue Regular

Dr. Nombre Apellido



POLLERA DE MESA

La pollera de mesa deberá ser de color bordeaux institucional en todos los casos.



RELOJ DE ARENA

Los relojes de arena serán color bordeaux institucional o, en su defecto, negros. Tendrán impreso en los extremos superiores el escudo de la Ciudad de Buenos Aires, que es utilizado como isotipo del Consejo de la Magistratura.

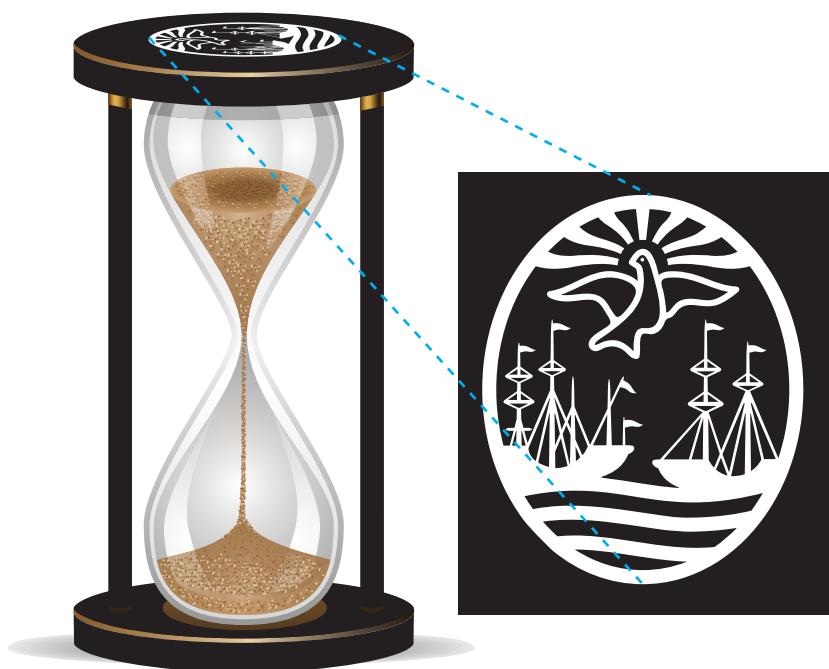
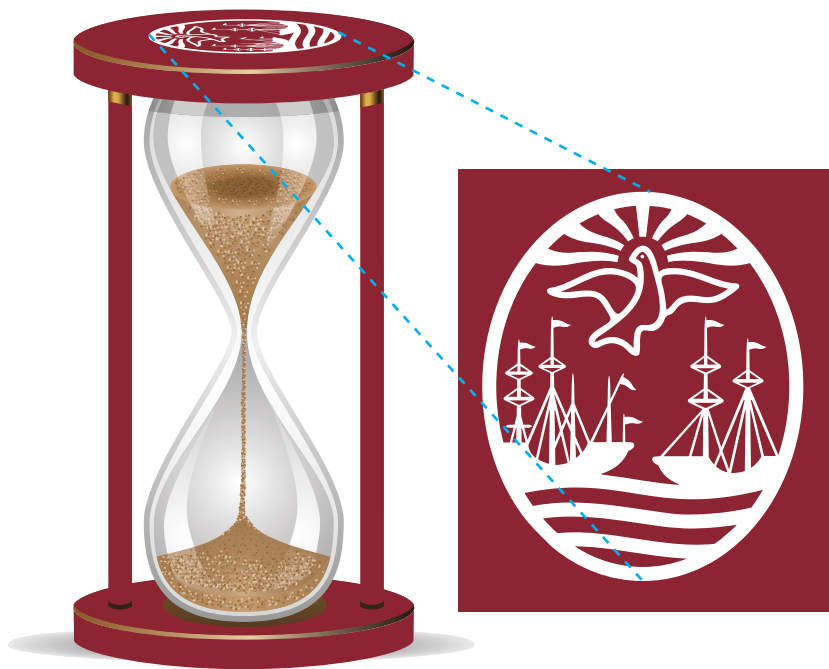

Autoridades:

Presidente

Juan Manuel Olmos

Vicepresidenta

Alejandra Petrella

Secretaria

Marcela Basterra

Consejeros

Ricardo Félix Baldomar

Juan Sebastián De Stefano

Juan Pablo Godoy Vélez

Carlos Esteban Mas Velez

Agustina Olivero Majdalani

José Sáez Capel

Participantes:

Comisión de Fortalecimiento Institucional
y Planificación Estratégica

Unidad Consejera Olivero Majdalani

Dirección de Asuntos Generales y Obras Menores.

Dirección General de Informática y Tecnología.

